

TECHNOLOGIE ŘEZÁNÍ



ARTWELD
vše pro svařování



Produktová řada IMET S.P.A.

Aby mohl být zajištěn nepřetržitý rozvoj modernizace výrobků, vyhrazujeme si právo na změny technických vlastností a specifikací našich produktů. Všimněte si prosím, že některé stroje jsou vyobrazeny s jedním, nebo více příslušenstvím.



Stroje jsou vyráběny dle platných evropských norem a jsou opatřeny prohlášením o shodě.



Stroje splňují veškeré stávající normy elektromagnetické kompatibility.



Italská asociace výrobců strojního nářadí.



ARTWELD - výhradní
zástupce společnosti IMET
v České republice



PŘEDSTAVENÍ IMET

Výrobou řezacích strojů se zabýváme již od roku 1968. V průběhu let jsme investovali nepřeberné množství své energie, zdrojů a zkušeností do realizace a vývoje našich produktů k uspokojení neustále se rozvíjejících a pokročilejších požadavků našich zákazníků v souladu s nejpřísnějšími bezpečnostními standardy. V současné době zahrnuje naše výrobová paleta především pásové pily, okružní pily a vysokoobrátkové okružní pily pro dělení hliníku. Společnost IMET je celosvětově oceňována především pro svůj široký záběr výroby a její kvalitu, která je zcela v souladu s normami bezpečnosti a elektromagnetické kompatibility (CEE) zemí střední a východní Evropy (EMC).



Zaměřte QR kód svým čtecím zařízením (Smartphonem nebo tabletem) a okamžitě tak můžete prohlížet a procházet naše nové webové stránky.



Navštivte naše webové stránky, kde naleznete aktuální katalog našich produktů s inovativním systémem výběru modelu – také s použitím Smartphonu, nebo tabletu.

www.imetsaws.com

Zaměřte QR kód svým čtecím zařízením (Smartphonem nebo tabletem) a prohlédněte si náš video kanál na youtube.com



Sledujte naše videa v HD kvalitě na youtube.com

www.youtube.com/IMETSAWS

PREMIUline

5	GBS 130 - GBS 171	MANUÁLNÍ	PÁSOVÉ PILY
6	GBS 185 - GBS 185 GH	MANUÁLNÍ / GRAVITAČNÍ	PÁSOVÉ PILY
7	GBS 218 - GBS 218 GH / GBS 240 GH	MANUÁLNÍ / GRAVITAČNÍ	PÁSOVÉ PILY
8	GBS 242 GH	MANUÁLNÍ / GRAVITAČNÍ	PÁSOVÉ PILY
9	GBS 270 GH	MANUÁLNÍ / GRAVITAČNÍ	PÁSOVÉ PILY
10	BASIC 270/60 - BASIC 270/60 GH	MANUÁLNÍ / GRAVITAČNÍ	PÁSOVÉ PILY
11	BS 300/60 - BS 300/60 GH	MANUÁLNÍ / GRAVITAČNÍ	PÁSOVÉ PILY
12	BS 300 PLUS - BS 300 PLUS GH	MANUÁLNÍ / GRAVITAČNÍ	PÁSOVÉ PILY
13	BS 350 GH - BS 400 GH	GRAVITAČNÍ / AUTOMATICKÁ	PÁSOVÉ PILY
14	BS 300/60 SHI	POLOAUTOMATICKÁ	PÁSOVÉ PILY
15	BS 300 PLUS SHI	POLOAUTOMATICKÁ	PÁSOVÉ PILY
16	BS 350 SHI	POLOAUTOMATICKÁ	PÁSOVÉ PILY
17	BS 400 SHI	POLOAUTOMATICKÁ	PÁSOVÉ PILY
18	VTF 500 SHI-E	POLOAUTOMATICKÁ	PÁSOVÉ PILY
19	KS 450 FT	POLOAUTOMATICKÁ	PÁSOVÉ PILY
20	KS 450 / KS 620	POLOAUTOMATICKÁ	PÁSOVÉ PILY
22	BS 300/60 AFI-E	AUTOMATICKÁ	PÁSOVÉ PILY
24	BS 300/60 AFI-NC	AUTOMATICKÁ CNC	PÁSOVÉ PILY
26	BS 350/60 AFI-E	AUTOMATICKÁ	PÁSOVÉ PILY
28	BS 350/60 AFI-NC	AUTOMATICKÁ CNC	PÁSOVÉ PILY
30	BS 400/60 AFI-E	AUTOMATICKÁ	PÁSOVÉ PILY
32	BS 400/60 AFI-NC	AUTOMATICKÁ CNC	PÁSOVÉ PILY
34	IDEAL / PERFECT / RECORD	MANUÁLNÍ	OKRUŽNÍ PILY
36	SIRIO 315 / SIRIO 315 SH	MANUÁLNÍ A POLOAUTOMATICKÁ	OKRUŽNÍ PILY
37	SIRIO 370 / SIRIO 370 SH-E	MANUÁLNÍ A POLOAUTOMATICKÁ	OKRUŽNÍ PILY
38	SIRIO 370 AF-E	AUTOMATICKÁ	OKRUŽNÍ PILY
40	SIRIO 370 AF-NC	AUTOMATICKÁ CNC	OKRUŽNÍ PILY
42	VELOX 350 - pro hliník	MANUÁLNÍ	OKRUŽNÍ PILY
43	VELOX 350 SHE - pro hliník	POLOAUTOMATICKÁ	OKRUŽNÍ PILY
44	VELOX 350 AF-E - pro hliník	AUTOMATICKÁ	OKRUŽNÍ PILY
46	VELOX 350 AF-NC / AFE-NC pro hliník	AUTOMATICKÁ CNC	OKRUŽNÍ PILY
48	CARICABARRE / BARLOADER SLB6000	PRO SIRIO 370 AF-NC A VELOX 350 AF-NC	PŘÍSLUŠENSTVÍ
50	PODÁVACÍ SYSTÉM	PRO BS 300-350-400 SHI, SIRIO 370 SHE, VELOX 350 SHE	PŘÍSLUŠENSTVÍ

MAXIline

52	H 601	POLOAUTOMATICKÁ	PÁSOVÉ PILY
54	H 700 - 800 - 1200	POLOAUTOMATICKÁ	PÁSOVÉ PILY
56	H 820	POLOAUTOMATICKÁ	PÁSOVÉ PILY
58	H 601 NC F 500 - 1500	AUTOMATICKÁ CNC	PÁSOVÉ PILY
60	H 700 - 800 - 1200 NC F 1500 - 3000	AUTOMATICKÁ CNC	PÁSOVÉ PILY
62	KS 502	POLOAUTOMATICKÁ	PÁSOVÉ PILY
64	KS 702 - 802 - 1202 NC	POLOAUTOMATICKÁ CNC	PÁSOVÉ PILY
66	K TECH 450 F 2000	AUTOMATICKÁ CNC	PÁSOVÉ PILY
68	K TECH 702 - 802 - 1202 F 3000 - 6000	AUTOMATICKÁ CNC	PÁSOVÉ PILY
70	X SMART3	AUTOMATICKÁ CNC	PÁSOVÉ PILY
72	X TECH 320	AUTOMATICKÁ CNC	PÁSOVÉ PILY
74	X TECH 410 - 630	AUTOMATICKÁ CNC	PÁSOVÉ PILY
76	XS 900 - 1200 / X TECH 900 - 1200	POLO A AUTOMATICKÁ CNC	PÁSOVÉ PILY

VOLITELNÉ

78	PODÁVACÍ SYSTÉMY	PŘÍSLUŠENSTVÍ	
85	PŘÍSLUŠENSTVÍ	PŘÍSLUŠENSTVÍ	
88	SPECIÁLNÍ APLIKACE		

GBS 130 GBS 171



01



02



GBS 130



03

Manuální pásové pily řady **GBS 130/171** jsou především díky své koncepci vhodné do prostředí menších dílen. Vzhledem k jejich velmi snadnému přemístění přímo na místo použití (**GBS 130**, váha pouhých 19 kg) budou jistě velkým pomocníkem montážních firem. Tyto dva modely jsou určeny jak pro řezání slabostěnných i silnostěnných profilů, tak i k řezání plných materiálů. Vysokovýkonný jednofázový motor 220 V s plynulou regulací rychlosti otáček pilového pásu zaručuje možnost řezání standardních i ušlechtilých ocelí v té nejvyšší možné kvalitě, a to díky naprosto profesionálnímu zpracování stroje.

- Robustní čelní svérák s trapézovým závitem a výškou čelistí 65 mm (GBS 171- 95 mm).
- Rychlá a pohodlná aretace nastavení řezného úhlu v rozmezí od 0° do 60° nalevo.
- Praktické zajištění pilového ramene pro snadný transport na pracoviště.
- Optimální vedení pilového pásu je zajištěno pomocí kuličkových ložisek.
- Tlačítko START je vestavěno do ergonomické rukojeti.
- Vysokovýkonný jednofázový motor 220 V s plynulou regulací rychlosti otáček pilového pásu.
- Dvojitá ochrana proti přehřátí nebo přetížení.
- Vzákladní výbavě modelu **GBS 171** je podstavec s vestavěným odkládacím prostorem a chladicím systémem. K modelu **GBS 130** lze podstavec samostatně doobjednat.
- Pily jsou dodávány s bimetalovým pilovým pásem v základní výbavě.



GBS 171

h 845

GBS 130 - TECHNICKÉ PARAMETRY

□ 90°	130	130	130X125	1~	1
▤ 45°	95	95	95X95		
▥ 60°	60	60	60X50		

1,2	30÷80	H 13	19	B 350 L 700 H 450
		s 0.65		
		L 1440		

GBS 171 - TECHNICKÉ PARAMETRY

□ 90°	172	170	170X170	1~	1
▤ 45°	130	130	130X130		
▥ 60°	85	80	80X90		

1,5	30÷80	H 20	38	B 430 L 1000 H 498 h 845
		s 0.9		
		L 2035		

GBS 185

GBS 185 GH AUTO CUT



01

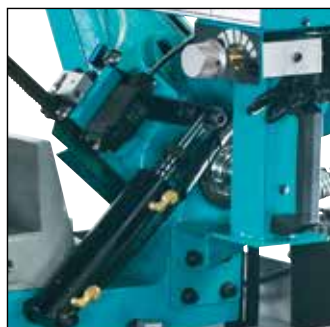

02



03



GBS 185 GH

MANUÁLNÍ PILY GRAVITAČNÍ / AUTO CUT

PREMIUMline

Manuální gravitačně hydraulické pásové pily řady **GBS** jsou dodávány ve dvou variantách s označením **GBS 185** a **GBS 185 GH AUTO CUT**. Tyto pily jsou vzhledem ke své široké variabilitě vhodné zejména pro dílenské využití, a to například v malosériové výrobě, zámečnických a opravárenských provozech, pro řezání veškerých materiálů a rozměrů v rozsahu daných parametrů, které pily umožňují. Pily jsou konstrukčně navrženy a vyrobeny s maximální pečlivostí a důrazem na bezpečnost, snadnou uživatelskou obsluhu, spolehlivost, přesnost při řezání, a to vše díky neustálému vývoji, kterým výroba našich pil prochází.

- Manuální pásové pily s gravitačním spuštěním pilového ramene do řezu, s možností úhlového řezu od 0° do 60° nalevo.
- Svoji širokou variabilitou jsou tyto pily vhodné například pro malosériovou výrobu a jiné provozy.
- (01) Robustní čelní svérák s trapézovým závitem, rychloupínáním a výškou čelistí 95 mm.
- (02) Snadné nastavení řezných úhlů pomocí nastavitelných dorazů na 0°, 45° a 60° nalevo. Pracovní stůl je opatřen stupnicí k přesnému nastavení i ostatních úhlů.
- Napínání pilového pásu z přední strany pilového ramene pomocí napínacího šroubu a kontrola koncovým spínačem.
- Vedení pilového pásu v kuličkových ložiscích s vodícími koly o průměrech 260 mm.
- Tlačítko START je vestavěno do ergonomické rukojeti.
- Podstavec s předními dvířky a vnitřním odkládacím prostorem je vybaven odnímatelnou nádrží chladicí kapaliny a elektrickým čerpadlem.
- Pily jsou dodávány s bimetalovým pilovým pásem v základní výbavě.
- (03) Verze GH AUTO CUT je vybavena třípolohovým přepínačem: A - Manuální řez. B - Manuální řezání se samočinnou brzdou. C - Automatický řez s nastavitelnou rychlostí posunu do řezu. Obsluha může manuálně spustit rameno pily blíže k materiálu a následně nechat automaticky pilu řezat s nastavenou rychlostí posunu.
- Délkově nastavitelný doraz pro řezaný materiál.

➡ (01) Robustní čelní svérák s trapézovým závitem, rychloupínáním a výškou čelistí 95 mm.

➡ Pro větší přesnost a řeznou rychlost je pilový pás napínán napínacím šroubem silou 1000 kg/cm².

TECHNICKÉ PARAMETRY

0°	185	180	200x150	3~	1 0 2
45°	110	110	110X110	1~ (manuální)	1
60°	70	70	70X70		

0,8	30/60	H 20	205	B 600 L 1200 H 1700 h 900
	60	s 0,9 L 2085	215 (GH)	



01



GBS 218 GH



GBS 240 GH

Manuální gravitačně hydraulické pásové pily řady **GBS** jsou dodávány ve variantách s označením **GBS 218 a GBS 218-240 GH AUTO CUT**. Tyto pily jsou vzhledem ke své široké variabilitě vhodné zejména pro dílenské využití, a to například pro údržbu a malosériovou výrobu profilových tyčí, trubek a plných profilů od 0° do 60° ve směru doleva, pro řezání veškerých materiálů a rozměrů v rozsahu daných parametrů, které pily umožňují. Pily jsou konstrukčně navrženy a vyrobeny s maximální pečlivostí a důrazem na bezpečnost, snadnou uživatelskou obsluhu, spolehlivost, přesnost při řezání, a to vše díky neustálému vývoji, kterým výroba našich pil prochází.

- Manuální pásové pily s gravitačním spouštěním pilového ramene do řezu. Vhodné pro údržbu a malosériovou výrobu profilových tyčí, trubek a plných profilů od 0° do 60° ve směru doleva.
- Robustní pilové rameno se sekci z ocelových profilů.
- Snadné nastavení dorazů na 0°, 45°, 60°. Pracovní stůl je opatřen stupnicí k přesnému nastavení i ostatních úhlů.
- (01) Optimální vedení pilového pásu je zajištěno příložkami z tvrdokovu.
- Tlačítko START je vestavěno do ergonomické rukojeti.
- Podstavec s otvorem vzadu obsahuje odnímatelnou nádrž chladicí kapaliny a elektrické čerpadlo.
- Pevné litinové rameno pily je nakloněno na 42° tak, aby nedocházelo k nepřiměřenému namáhání pilového pásu.
- Pily jsou dodávány s bimetalovým pilovým pásem v základní výbavě.
- Pro větší přesnost a řeznou rychlost je pilový pás napínán napínacím šroubem silou 1500 kg/cm².
- Verze GH AUTO CUT je vybavena třípolohovým přepínačem:
 - A - Manuální řez.
 - B - Manuální řezání se samočinnou brzdou.
 - C - Automatický řez s nastavitelnou rychlostí posunu pilového ramene do řezu a mikrospínačem pro zastavení na konci řezu.

GBS 218 - TECHNICKÉ PARAMETRY

0°	220	210	230X185 250X110	3~	1 0 2
45°	150	150	150X210		
60°	90	90	90X100		
KW	m/1'		Kg		
1,2	35/70	H 27 s 0.9 L 2455	240 255 (GH)	B 680 L 1400 H 1800 h 900	

GBS 240 GH - TECHNICKÉ PARAMETRY

0°	240	230	270X230	3~	1 0 2
45°	210	200	200X230		
60°	130	130	130X200		
KW	m/1'		Kg		
1,2	35/70	H 27 s 0.9 L 2720	260 (GH)	B 680 L 1400 H 1800 h 900	

GBS 242 GH AUTOCUT



01



02



03

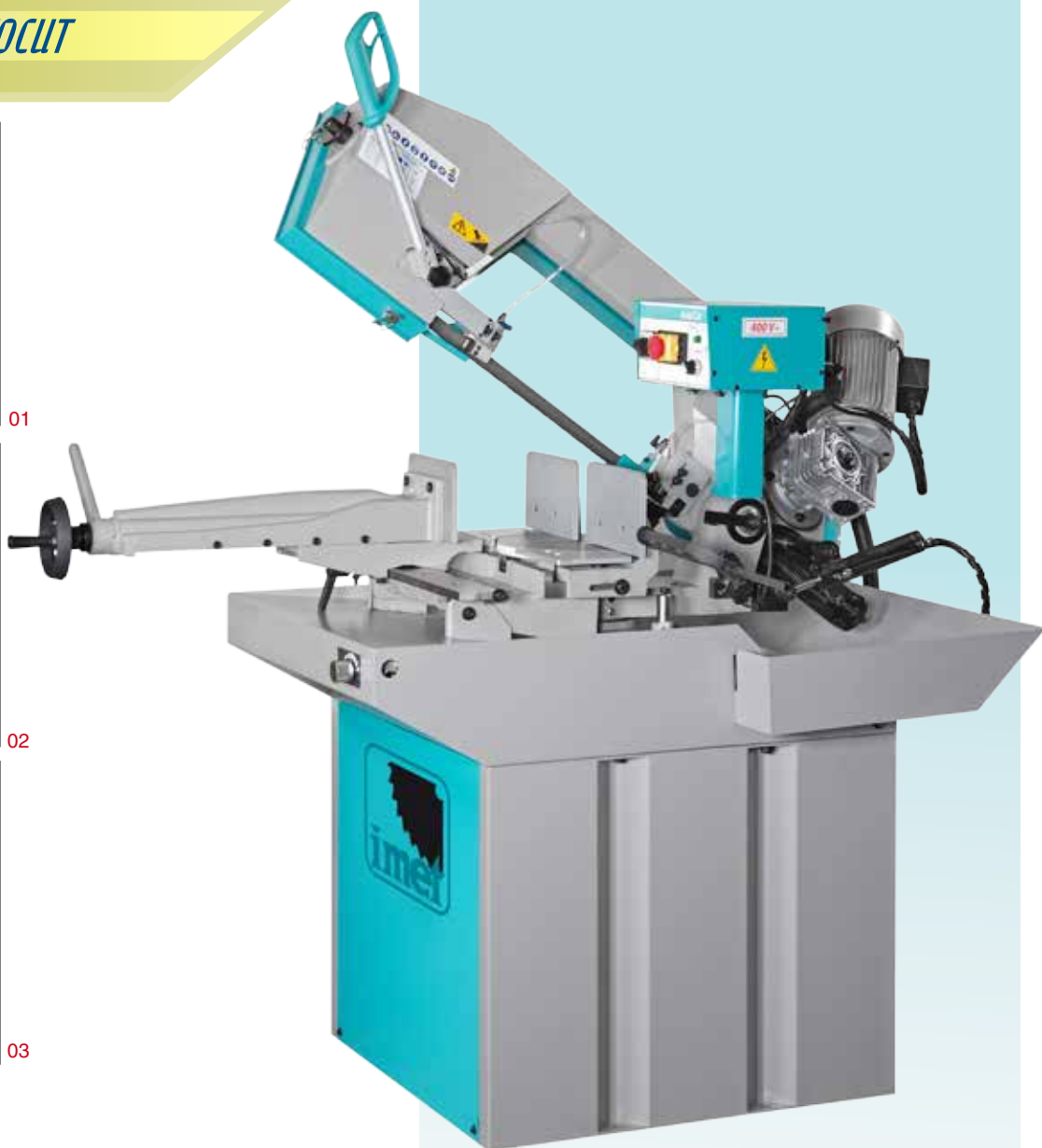

Všestranná pásová pila ze série **GBS** je určena především pro řezání malých a středně velkých profilů a plných materiálů. Možnost úhlového řezu ve směru od 0° do 45° doprava a od 0° do 60° doleva. Tato pila je vzhledem ke své široké variabilitě vhodná zejména pro malosériovou výrobu. Je také vhodná pro řezání veškerých materiálů a rozměrů v rozsahu daných parametrů, které pila umožňuje. Pila je konstrukčně navržena a vyrobena s maximální pečlivostí a důrazem na bezpečnost, snadnou uživatelskou obsluhu, spolehlivost, přesnost při řezání, a to vše díky neustálému vývoji, kterým výroba našich pil prochází.

- (03) Svěrák s trapezovým závitem a rychloupínáním lze libovolně posouvat podél celé šířky pracovního stolu a tím umožňuje řezat pod úhly jak vpravo, tak i vlevo.
- Optimální vedení pilového pásu je zajištěno příložkami z tvrdokovu a pomocnými kuličkovými ložisky.
- Tlačítko START je vestavěno do ergonomické rukojeti.
- Tepelná a magnetická ochrana motoru.
- Podstavec s otvorem vzadu obsahuje odnímatelnou nádrž chladicí kapaliny a elektrické čerpadlo.
- Pila je vybavena třípolohovým přepínačem:
A - Manuální řez.
B - Manuální řezání se samočinnou brzdou.
C - Automatický řez s nastavitelnou rychlostí posunu pilového ramene do řezu a mikrospínačem pro zastavení na konci řezu.
- (01, 02) Otočný pracovní stůl širokého průměru se zabezpečením proti zářezu do stolu.
- Pila je dodávána s bimetálovým pilovým pásem v základní výbavě.

➔ (03) Svěrák s trapezovým závitem a rychloupínáním lze libovolně posouvat podél celé šířky pracovního stolu a tím umožňuje řezat pod úhly jak vpravo, tak i vlevo.

TECHNICKÉ PARAMETRY					
	0°	250	210	290X210	3~ 1 0 2
	45°	220	200	210X200	
	60°	140	130	140X130	
	45°	170	170	170X170	
1.1/1.3	35/70	H 27	290		
		s 0.9			
		L 2965			
					h B L H h
					B 1500 L 1250 H 1700 h 940



01

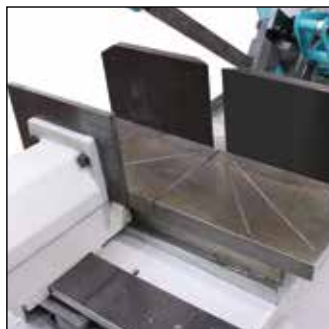

02



03



Všestranná pásová pila ze série **GBS** je určena především pro řezání malých a středně velkých profilů a plných materiálů. Možnost úhlového řezu ve směru od 0° do 45° doprava a od 0° do 60° doleva. Vzhledem ke své široké variabilitě je tato pila vhodná zejména pro malosériovou výrobu a pro řezání veškerých materiálů a rozměrů v rozsahu daných parametrů, které pila umožňuje. Pila je konstrukčně navržena a vyrobena s maximální pečlivostí a důrazem na bezpečnost, snadnou uživatelskou obsluhu, spolehlivost, přesnost při řezání, a to vše díky neustálému vývoji, kterým výroba našich pil prochází.

➔ (02) Široký pracovní stůl s drážkami 0°, 45° doprava a od 0° do 60° doleva a je opatřen stupnicí k přesnému nastavení i ostatních úhlů.

- Úhlový řez je možné nastavit ve směru od 0° do 45° doprava a od 0° do 60° doleva.
- Svěrák s trapézovým závitem a rychloupínáním lze libovolně posouvat podél celé šířky pracovního stolu a tím umožňuje řezat pod úhly jak vpravo, tak i vlevo.
- (02) Široký pracovní stůl s drážkami 0°, 45° doprava a od 0° do 60° doleva a je opatřen stupnicí k přesnému nastavení i ostatních úhlů.
- Optimální vedení pilového pásu je zajištěno příložkami z tvrdokovu a pomocnými kuličkovými ložisky.
- Tlačítko START je vestavěno do ergonomické rukojeti.
- Tepelná a magnetická ochrana motoru.
- Podstavec s otvorem vzadu obsahuje odnímatelnou nádrž chladicí kapaliny a elektrické čerpadlo.
- Pila je vybavena třípolohovým přepínačem:
 - A - Manuální řez.
 - B - Manuální řezání se samočinnou brzdou.
 - C - Automatický řez s nastavitelnou rychlostí posunu pilového ramene do řezu a mikrospínačem pro zastavení na konci řezu.
- Pila je dodávána s bimetalovým pilovým pásem v základní výbavě.

TECHNICKÉ PARAMETRY					
<input type="checkbox"/> 0°	270	250	300X150	3~	1 0 2
<input checked="" type="checkbox"/> 45°	200	200	220X100		
<input checked="" type="checkbox"/> 60°	140	130	140X80		
<input checked="" type="checkbox"/> 45°	200	200	220X100		
1.5/1.8	35/70	H 27 s 0.9 L 2920	330	B 900 L 1700 H 1860 h 970	

BASIC 270/60

BASIC 270/60 *GH AUTO CUT*

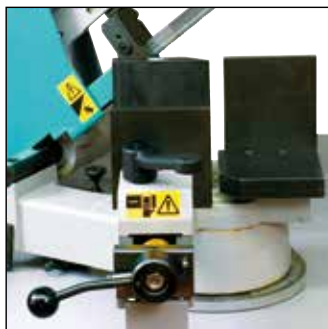

01

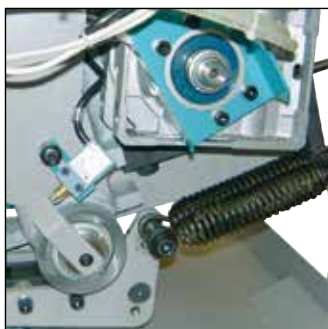

02



03



BASIC 270/60 GH

Všestranné manuální, gravitační pásové pily **BASIC 270/60 a 270/60 GH AUTO CUT** jsou vhodné především pro malou a střední výrobu. Dělení profilových tyčí, trubek a plných profilů od 0° do 60° ve směru doleva. Možnost úhlového řezu ve směru od 0° do 45° doprava a od 0° do 60° doleva. Tyto pily jsou vzhledem ke své široké variabilitě vhodné zejména pro středně velkou sériovou výrobu a pro řezání veškerých materiálů a rozměrů v rozsahu daných parametrů, které pily umožňují. Pily jsou konstrukčně navrženy a vyrobeny s maximální pečlivostí a důrazem na bezpečnost, snadnou uživatelskou obsluhu, spolehlivost, přesnost při řezání a procházejí kontinuálním vývojem, který je podněcován konkrétními požadavky našich zákazníků.

- Snadné nastavení dorazů na 0°, 45°, 60°. Pracovní stůl je opatřen stupnicí k přesnému nastavení i ostatních úhlů.
- Optimální vedení pilového pásu je zajištěno příložkami z tvrdokovu a pomocnými kuličkovými ložisky.
- Tlačítko START je vestavěno do ergonomické rukojeti.
- Podstavec s otvorem vzadu obsahuje odnímatelnou nádrž chladicí kapaliny a elektrické čerpadlo.
- (03) Verze GH AUTO CUT je vybavena třípolohovým přepínačem:
A - Manuální řez.

B - Manuální řezání se samočinnou brzdou.

C - (02) Automatický řez s mikrospínačem pro zastavení na konci řezu.

- Pevné ocelové rameno pily obsahuje konstrukci z ocelových profilů a vodící kola o průměrech 320 mm.
- Pro větší přesnost a řeznou rychlost je pilový pás napnut napínacím šroubem silou 1700 kg/cm² a kontrolován koncovým spínačem.
- Pily jsou dodávány s bimetalovým pilovým pásem v základní výbavě.

▶ Snadné nastavení dorazů na 0°, 45°, 60°. Pracovní stůl je opatřen stupnicí k přesnému nastavení i ostatních úhlů.

▶ (01) Čelní svěrák s trapézovým závitem, upínáním, rychlým náběhem a výškou čelistí 140 mm.

TECHNICKÉ PARAMETRY

0°	250	200	270X200	3~	1 0 2
45°	180	170	200X80		
60°	110	100	90X150		
KW					
1.5/1.3	38/76	H 27	264	279 (GH)	B 800 L 1700 H 2050 h 940
		s 0.9			
		L 3090			

BS 300/60

BS 300/60 GH AUTOCUT



01



02



03



BS 300/60 GH

Všestranné manuální pásové pily ze série **BS** jsou dodávány ve dvou variantách s označením **BS 300/60** a **BS 300/60 GH AUTOCUT**. Jsou určeny především pro řezání malých, středních i větších profilů, ale také plných materiálů s možností úhlového řezu od 0° až do 60° doleva. Tato pila je vzhledem ke své široké variabilitě vhodná zejména k řezání materiálu pro středně velkou sériovou výrobu. Pily jsou konstrukčně navrženy a vyrobeny s maximální pečlivostí a důrazem na bezpečnost, snadnou uživatelskou obsluhu, spolehlivost, přesnost při řezání a procházejí kontinuálním vývojem, který je podněcován konkrétními požadavky našich zákazníků.

- (01) Výklopný kryt pilového pásu s praktickým zajištěním pro rychlou a snadnou výměnu pilového pásu.
- Čelní svěrák s trapézovým závitem, rychlým upínáním a s výškou čelisti 130 mm.
- Snadné nastavení dorazů úhlů na 0°, 45°, 60°. Pracovní stůl je opatřen stupnicí k přesnému nastavení i ostatních úhlů.
- Vedení pilového pásu je zajištěno příložkami z tvrdokovu a doplněno kuličkovým ložiskem k optimálnímu vedení pilového pásu.
- Tlačítko START je vestavěno do ergonomické rukojeti.
- Podstavec s otvorem vzadu obsahuje odnímatelnou nádrž chladicí kapaliny a elektrické čerpadlo.
- Verze GH AUTOCUT je vybavena

uzamykatelným hlavním vypínačem, tepelnou a magnetickou ochranou motoru a motorovou brzdou. Třípolohový přepínač umožňuje:

- A - Manuální řez.
- B - Manuální řezání se samočinnou brzdou.
- C - (02) Automatický řez s mikrospínačem pro zastavení na konci řezu.

- Pevné ocelové rameno obsahuje konstrukci z ocelových profilů a vodící kola o průměrech 320 mm.
- Pro větší přesnost a řeznou rychlost je pilový pás napnut napínacím šroubem silou 1700 kg/cm² a kontrolován koncovým spínačem.
- Pily jsou dodávány s bimetalovým pilovým pásem v základní výbavě.

➤ Snadné nastavení dorazů úhlů na 0°, 45°, 60°. Pracovní stůl je opatřen stupnicí k přesnému nastavení i ostatních úhlů.

➤ Pro větší přesnost a řeznou rychlost je pilový pás napnut napínacím šroubem silou 1700 kg/cm² a kontrolován koncovým spínačem.

TECHNICKÉ PARAMETRY					
0°	255	240	300X180	3~	1 0 2
45°	210	190	200X160	1~	1
60°	135	110	130X100		
1.5/1.8	35/70	H 27	289	B 900 L 1700 H 1860 h 940	
1.5	18÷110	s 0.9	308 (GH)	L 2765	

BS 300 PLUS

BS 300 PLUS GH AUTO CUT



01



02



03



BS 300 PLUS GH

MANUÁLNÍ PÍLY GRAVITAČNÍ / AUTO CUT

PREMIUMline

Všestranné manuální pásové pily ze série **BS** jsou dodávány ve dvou variantách s označením **BS 300 PLUS** a **BS 300 PLUS GH AUTO CUT**. Jsou určeny především pro řezání malých, středních i větších profilů, ale také plných materiálů s možností úhlového řezu ve směru od 0° do 45° doprava a od 0° do 60° doleva. Tato pila je vzhledem ke své široké variabilitě vhodná například k řezání materiálu pro výrobu lehkých ocelových konstrukcí. Pily jsou konstrukčně navrženy a vyrobeny s maximální pečlivostí a důrazem na bezpečnost, snadnou uživatelskou obsluhu, spolehlivost, přesnost při řezání a procházejí kontinuálním vývojem, který je podněcován konkrétními požadavky našich zákazníků.

- Automatické snadné nastavení dorazů na 0°, 45° a 60° směrem doleva a 45° doprava. Pracovní stůl je opatřen stupnicí k přesnému nastavení i ostatních úhlů.
- (01) Robustní svěrák s mohutnými čelistmi, rychloupínáním a s možností volného posuvu podél celé délky pracovního stolu umožňující oboustranný řez.
- Vedení pilového pásu je zajištěno příložkami z tvrdokovu a doplněno kuličkovými ložisky k optimálnímu vedení pilového pásu.
- Tlačítko START je vestavěno do ergonomické rukojeti.
- Tepelná a magnetická ochrana motoru a motorová brzda.
- Podstavec s předními dvířky obsahuje nádrž pro chladicí kapalinu a elektrické čerpadlo.
- Verze GH AUTO CUT je vybavena třípolohovým přepínačem: A - Manuální řez. B - Manuální řezání se samočinnou brzdou. C - (02) Automatický řez s mikrospínačem pro zastavení na konci řezu.
- Pevné ocelové rameno obsahuje konstrukci z ocelových profilů a vodící kola o průměrech 320 mm.
- Pro větší přesnost a řeznou rychlost je pilový pás napnut napínacím šroubem silou 1700 kg/cm² a kontrolován koncovým spínačem.

▶ (03) Kruhový otáčivý pracovní stůl o průměru 418 mm je vybaven zábranou proti zářezu do stolu a tvoří s pilovým ramenem jeden celek. Otáčení stolu a zároveň i pilového ramene je zajištěno pomocí otáčivého axiálního ložiska s předpětím pro snadnou manipulaci.

TECHNICKÉ PARAMETRY

	255	240	300X180	3~	1 0 2	
	210	190	200X160	3~	1	
	135	110	130X100			
	180	160	180X100			

1.5/1.8	35/70	H 27	329	B 900 L 1700 H 1860 h 950
1,5	18±110	s 0.9	348 (GH)	
		L 2765		

BS 350 GH AUTOCUT BS 400 GH AUTOCUT

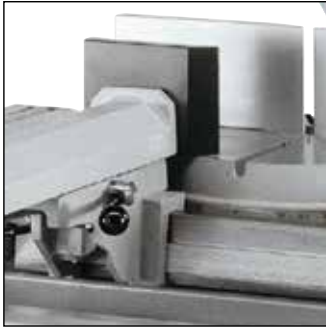

01



02



VOLITELNÉ

BS 350 GH

Všestranné automatické pásové pily ze série **BS** jsou dodávány ve dvou variantách s označením **BS 350 GH AUTOCUT** a **BS 400 GH AUTOCUT**. Jsou určeny především pro řezání rozměrově větších profilů a plných materiálů s možností úhlového řezu od 0° do 60° doleva a od 0° do 45° doprava. Tyto pily jsou konstrukčně navrženy a vyrobeny s maximální pečlivostí a důrazem na bezpečnost, snadnou uživatelskou obsluhu, spolehlivost, přesnost při řezání a procházejí kontinuálním vývojem, který je podněcován konkrétními požadavky našich zákazníků.

- Snadné nastavení hlavních úhlů pomocí dorazů integrovaných do těla stolu na 0°, 45°, 60° doleva a 45° doprava.
- Vedení pilového pásu je zajištěno přílozkami z tvrdokovu a doplněno kuličkovými ložisky pro optimální vedení pilového pásu.
- Pevné litinové rameno pily obsahuje konstrukci z ocelových profilů a vodící kola o průměrech 360 mm.
- Pro větší přesnost a řeznou rychlost je pás pily napínán napínacím šroubem silou 1700 kg/cm² a kontrolován koncovým spínačem.
- Přepínač umožňuje rychlé přiblížení se pilového ramene k materiálu a následně se rám pily automaticky spouští s přednastavenou rychlostí posunu do řezu a zastavení pilového pásu na konci řezu.
- Manuální zdvižení pilového ramene po ukončení řezného cyklu.
- Spojovací segment pro připojení k dopravníku předřezu je vybaven válečkem o šířce 400 mm. Skluz na vykládání lze snadno propojit s válečkovým dopravníkem.
- Snadno nastavitelný doraz posunu materiálu.
- (02) Kartáč pro čištění pilového pásu.
- Pily jsou dodávány s bimetalovým pilovým pásem v základní výbavě.
- Natáčecí ovládací skříňka s hlavním spínačem, nouzovým tlačítkem, tepelnou a magnetickou ochranou motoru a motorovou brzdou.
- Podstavec s vnitřním prostorem je opatřen dvířky. Obsahuje odnímatelnou nádobu na třísky, nádrž pro chladicí kapalinu a elektrické čerpadlo.
- (01) Kruhový otáčivý pracovní stůl o průměru 460 mm je vybaven zábranou proti zářezu do stolu a tvoří s pilovým ramenem jeden celek. Otáčení stolu a zároveň i pilového ramene je zajištěno pomocí otáčivého axiálního ložiska s předpětím pro snadnou manipulaci.
- U modelu **BS 400 GH AUTOCUT** je pro větší přesnost a řeznou rychlost pilový pás napnut napínacím šroubem v přední části silou 1900 kg/cm² a kontrolován koncovým spínačem.

BS 350 GH - TECHNICKÉ PARAMETRY

□ 0°	305	260	350X200	3~	1 0 2
▤ 45°	250	230	230X200	3~	1
▥ 45°	250	230	230X200		
▧ 60°	175	155	170X100		

1.5/1.8	37/74	H 27	606	B 1480 L 1700 H 1900 h 940
1.5	18÷110	s 0.9		
		L 3370		

BS 400 GH - TECHNICKÉ PARAMETRY

□ 0°	310	280	400X250	3~	1 0 2
▤ 45°	280	270	300X220	3~	1
▥ 45°	280	270	300X220		
▧ 60°	210	200	200X200		

1.5/2.2	37/74	H 34	637	B 1530 L 1787 H 2240 h 940
2.2	18÷100	s 1.1		
		L 4020		

BS 300/60 SHI



01



VOLITELNÉ

02



Všestranná hydraulická poloautomatická pásová pila ze série **BS** s označením **BS 300/60 SHI** je určena především pro řezání rozměrově středních a větších profilů, plných materiálů, ale také vysoce pevných materiálů s možností úhlového řezu od 0° do 60° doleva. Tato pila je také vhodná pro řezání materiálu ve větších sériích a veškerých aplikacích, které umožňují dané parametry pily. Pila je konstrukčně navržena a vyrobena s maximální pečlivostí a důrazem na bezpečnost, snadnou uživatelskou obsluhu s odstraněním všech víceprací a časově ztrátových prodlev v řezném procesu. Vyznačuje se vysokou kvalitou zpracování, spolehlivostí a přesností při řezání.

- Možnost ovládní pilového ramene a svěráku.
- Pevné litinové rameno pily obsahuje konstrukci z ocelových profilů s vodícími koly o průměrech 320 mm.
- Výklopný kryt pilového pásu s praktickým zajištěním pro rychlou a snadnou výměnu pilového pásu.
- Pro větší přesnost a řeznou rychlost je pilový pás napnut napínacím šroubem v přední části ramene silou 1700 kg/cm² a kontrolován koncovým spínačem.
- Snadné nastavení dorazů úhlů na 0°, 45°, 60° doleva. Pracovní stůl je opatřen stupnicí k přesnému nastavení i ostatních úhlů.
- Vedení pilového pásu je zajištěno příloškami z tvrdokovu a doplněno kuličkovými ložisky pro optimální vedení pilového pásu.
- Robustní manuální čelní svěrák s mohutnými čelistmi, trapézovým závitem a rychloupínáním.
- (02) Volitelně nastavitelný hydraulický/manuální svěrák.
- Regule počátečního a koncového bodu řezu je řízena mikrospínačem.
- Tepelný a magnetický hlavní spínač s nízkonapětovou cívkou a nouzovým tlačítkem.
- Podstavec je opatřen nádrží pro chladicí kapalinu, (01) hydraulickým agregátem a elektrickým čerpadlem.
- Pila je dodávána s bimetalovým pilovým pásem v základní výbavě.

Regule počátečního a koncového bodu řezu je řízena mikrospínačem.

Snadné nastavení dorazů úhlů na 0°, 45°, 60° doleva. Pracovní stůl je opatřen stupnicí k přesnému nastavení i ostatních úhlů.

TECHNICKÉ PARAMETRY					
0°	255	240	300X180	3~	1 0 2
45°	210	190	200X160		
60°	135	110	130X100		
1.5	35/70	H 27	320		
		s 0.9			
		L 2765			
					B 1050 L 1700 H 1860 h 940

BS 300 PLUS SHI



01



PILY HYDRAULICKÉ / POLOAUTOMATICKÉ

Všestranná hydraulická poloautomatická pásová pila ze série **BS** s označením **BS 300 PLUS SHI** je určena především pro řezání standardních i ušlechtilých ocelí malých i větších rozměrů s možností úhlového řezu od 0° do 60° doleva a od 0° do 45° doprava. Tato pila je také vhodná pro řezání materiálu ve větších sériích a veškerých aplikacích, které umožňují dané parametry pily. Pila je konstrukčně navržena a vyrobena s maximální pečlivostí a důrazem na bezpečnost, snadnou uživatelskou obsluhu s odstraněním všech víceprací a časově ztrátových prodlev v řezném procesu. Vyznačuje se vysokou kvalitou zpracování, spolehlivostí a přesností při řezání.

- Ovládání pilového ramene a svěráku je řízeno hydraulicky.
- Robustní hydraulický svěrák s mohutnými čelistmi, rychlo-upínáním a s možností volného pohybu podél celé šířky pracovního stolu.
- Snadné nastavení hlavních úhlů pomocí dorazů integrovaných do těla stolu na 0°, 45°, 60° doleva a 45° doprava.
- Vedení pilového pásu je zajištěno přílozkami z tvrdokovu a doplněno kuličkovými ložisky pro optimální vedení pilového pásu.
- Pevné litinové rameno pily obsahuje konstrukci z ocelových profilů a vodící kola o průměrech 320 mm.
- Výklonný kryt pilového pásu s praktickým zajištěním pro rychlou a snadnou výměnu pásu.
- (01) Mechanický snímač polohy pilového ramene umožňuje jeho rychlé přiblížení se k řezanému materiálu, následně se rameno pily automaticky spouští s přednastaveným posunem do řezu, poté se rameno zvedne automaticky

- do polohy mírně nad materiál, a tím nedochází k časovým prodlevám.
- Spojovací segment pro dopravnik předřezu je vybaven válečkem o šířce 300 mm.
- Možnost připojení nožního pedálu pro start řezného cyklu.
- Otáčivý ovládací panel s hlavním spínačem, nízkonapětovou cívkou a s nouzovým tlačítkem.
- Tepelná a magnetická ochrana motoru a motorová brzda.
- Podstavec s odnímatelnou nádobou na třísky. Odnímatelná nádrž pro chladicí kapalinu s elektrickým čerpadlem a s hydraulickým agregátem.
- Kruhový otáčivý pracovní stůl o průměru 418 mm je vybaven zábranou proti zárezu do stolu a tvoří s pilovým ramenem jeden celek. Otáčení stolu a zároveň i pilového ramene je zajištěno pomocí otáčivého axiálního ložiska s předpětím pro snadnou manipulaci.
- Pila je dodávána s bimetalovým pilovým pásem v základní výbavě.

Pro větší přesnost a řeznou rychlost je pás pily napnut napínacím šroubem v přední části ramene silou 1700 kg/cm² a kontrolován koncovým spínačem.

Kruhový otáčivý pracovní stůl o průměru 418 mm je vybaven zábranou proti zárezu do stolu a tvoří s pilovým ramenem jeden celek. Otáčení stolu a zároveň i pilového ramene je zajištěno pomocí otáčivého axiálního ložiska s předpětím pro snadnou manipulaci.

TECHNICKÉ PARAMETRY				VOLITELNÉ	
0°	255	230	300X180	0° 230X100 max 100X50 min	3~
45°	210	190	200X160		3~
45°	180	160	180X100		
60°	135	110	130X100		
	KW	m/1'		Kg	
1 0 2	1.5/1.8	35/70	H 27	412	B 1230 L 1700 H 1750 h 940
1	1.5	18÷110	s 0.9		
			L 2765		

BS 350 SHI

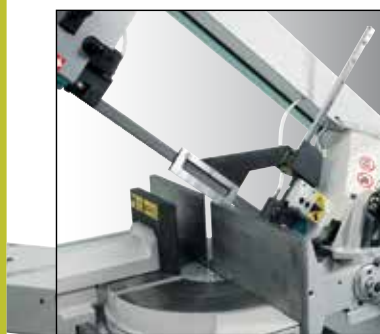

01



02

VOLITELNÉ



Všestranná hydraulická poloautomatická pásová pila ze série **BS** s označením **BS 350 SHI** je určena především pro řezání standardních i ušlechtilých ocelí malých i větších rozměrů s možností úhlového řezu od 0° do 60° doleva a od 0° do 45° doprava. Tato pila je také vhodná pro řezání materiálu ve větších sériích a veškerých aplikacích, které umožňují dané parametry pily. Pila je konstrukčně navržena a vyrobena s maximální pečlivostí a důrazem na bezpečnost, snadnou uživatelskou obsluhu s odstraněním všech víceprací a časově ztrátových prodlev v řezném procesu. Vyznačuje se vysokou kvalitou zpracování, spolehlivostí a přesností při řezání.

- Ovládání pilového ramene a svěráku je řízeno hydraulicky.
- Robustní hydraulický svěrák s mohutnými čelistmi, rychlo-upínáním a s možností volného pohybu podél celé šířky pracovního stolu.
- Snadné nastavení hlavních úhlů pomocí dorazů integrovaných do těla stolu na 0°, 45°, 60° doleva a 45° doprava.
- Vedení pilového pásu je zajištěno přílozkami z tvrdokovu a doplněno kuličkovými ložisky pro optimální vedení pilového pásu.
- Pevné litinové rameno pily obsahuje konstrukci z ocelových profilů a vodící kola o průměrech 360 mm.
- Spojovací segment pro připojení k dopravníku předřezu je vybaven válečkem o šířce 400 mm. Skluz na vykládání se může lehce propojit s válečkovým dopravníkem.
- Snadno nastavitelný doraz řezaného materiálu, (02) nylonový kartáč pro čištění pilového pásu, bimetalový pilový pás.
- Otáčivý ovládací panel s hlavním spínačem, nízkonapěťovou cívkou, nouzovým tlačítkem, tepelnou a magnetickou ochranou motoru, motorovou brzdou.
- Možnost připojení nožního pedálu pro start řezného cyklu.
- Podstavec je opatřen předními dvířky a vnitřním prostorem, kde se nachází odnímatelná nádoba na třísky, nádrž pro chladicí kapalinu a elektrické čerpadlo.
- Kruhový otáčivý pracovní stůl o průměru 460 mm je vybaven zábranou proti zářezu do stolu a tvoří s pilovým ramenem jeden celek. Otáčení stolu a zároveň i pilového ramene je zajištěno pomocí otáčivého axiálního ložiska s předpětím pro snadnou manipulaci.
- Pro větší přesnost a řeznou rychlost je pilový pás napnut napínacím šroubem v přední části ramene silou 1900 kg/cm² a kontrolován koncovým spínačem.

➔ (01) Mechanický snímač polohy pilového ramene umožňuje jeho rychlé přiblížení se k řezanému materiálu, následně se rameno pily automaticky spouští s přednastaveným posunem do řezu, poté se rameno zvedne automaticky do polohy mírně nad materiál, a tím nedochází k časovým prodlevám.

➔ Pro větší přesnost a řeznou rychlost je pilový pás napnut napínacím šroubem v přední části ramene silou 1900 kg/cm² a kontrolován koncovým spínačem.

TECHNICKÉ PARAMETRY				VOLITELNÉ	
0°	305	250	350X200	0° 230X130 max 100X50 min	3~
45°	250	230	230X200		3~
45°	250	230	230X200		
60°	175	155	170X100		
1 0 2	1.5/1,8	37/74	H 27	649	
1	1.5	18÷100	s 0.9		
			L 3370		
					B 1480 L 1750 H 1900 h 940



01



02



Všestranná hydraulická poloautomatická pásová pila ze série **BS** s označením **BS 400 SHI** je určena především pro řezání standardních i ušlechtilých ocelí malých i větších rozměrů s možností úhlového řezu od 0° do 60° doleva a od 0° do 45° doprava. Tato pila je také vhodná pro řezání materiálu ve větších sériích a veškerých aplikacích, které umožňují dané parametry pily. Pila je konstrukčně navržena a vyrobena s maximální pečlivostí a důrazem na bezpečnost, snadnou uživatelskou obsluhu s odstraněním všech víceprací a časově ztrátových prodlev v řezném procesu. Vyznačuje se vysokou kvalitou zpracování, spolehlivostí a přesností při řezání.

- Ovládání pilového ramene a svěráku je řízeno hydraulicky.
- (02) Robustní hydraulický svěrák s mohutnými čelistmi, rychloupínáním a s možností volného pohybu podél celé šířky pracovního stolu.
- Snadné nastavení hlavních úhlů pomocí dorazů integrovaných do těla stolu na 0°, 45°, 60° doleva a 45° doprava.
- Vedení pilového pásu je zajištěno příložkami z tvrdokovu a doplněno kuličkovými ložisky pro optimální vedení pilového pásu.
- Pevné litinové rameno pily obsahuje konstrukci z ocelových profilů a vodící kola o průměrech 360 mm.
- (01) Mechanický snímač polohy pilového ramene umožňuje jeho rychlé přiblížení se k řezanému materiálu, následně se rám pily automaticky spouští s přednastaveným posunem do řezu, poté se rameno zvedne automaticky do polohy mírně nad materiál a tím nedochází k časovým prodlevám.
- Spojovací segment pro připojení k dopravníku předřezu je vybaven

válečkem o šířce 450 mm. Skluz na vykládání lze snadno propojit s válečkovým dopravníkem.

- Snadno nastavitelný doraz řezaného materiálu, kartáč pro čištění pilového pásu a bimetalový pilový pás, který je součástí základní výbavy pily.
- Otáčivý ovládací panel s hlavním spínačem, s nízkonapětovou cívkou, s nouzovým tlačítkem, s tepelnou a magnetickou ochranou motoru a s motorovou brzdou.
- Možnost připojení nožního pedálu pro start řezného cyklu.
- Podstavec je opatřen předními dvířky a vnitřním prostorem, kde se nachází odnímatelná nádoba na třísky, nádrž pro chladicí kapalinu a elektrické čerpadlo.
- Kruhový otáčivý pracovní stůl o průměru 460 mm je vybaven zábranou proti zářezu do stolu a tvoří s pilovým ramenem jeden celek. Otáčení stolu a zároveň i pilového ramene je zajištěno pomocí otáčivého axiálního ložiska s předpětím pro snadnou manipulaci.

➔ Kruhový otáčivý pracovní stůl o průměru 460 mm je vybaven zábranou proti zářezu do stolu a tvoří s pilovým ramenem jeden celek. Otáčení stolu a zároveň i pilového ramene je zajištěno pomocí otáčivého axiálního ložiska s předpětím pro snadnou manipulaci.

➔ Pro větší přesnost a řeznou rychlost je pás pily napnut napínacím šroubem v přední části ramene silou 2000 kg/cm² a kontrolován koncovým spínačem.

TECHNICKÉ PARAMETRY				VOLITELNÉ	
0°	310	280	400X250	0° 280X150 max 235X80 min	3~
45°	280	270	300X220		3~
45°	280	270	300X220		
60°	210	200	200X200		
1 0 2	1.5/2.2	37/74	H 34	680	B L H h
1	2.2	18÷100	s 1.1		B 1530 L 1787 H 2240 h 940
			L 4020		

VTF 500 SHI-E



01



02



VOLITELNÉ

Všestranná poloautomatická vertikální pásová pila s hydraulickým pohonem a s elektronickým řídicím panelem. Pila s označením **VTF 500 SHI-E** nabízí možnosti úhlového řezu od 0° do 45° doleva a doprava. Tato pila je také vhodná pro řezání materiálu ve větších sériích a veškerých aplikacích, které umožňují dané parametry pily. Pila je konstrukčně navržena a vyrobená s maximální pečlivostí a důrazem na bezpečnost, snadnou uživatelskou obsluhu s odstraněním všech víceprací a časově ztrátových prodlev v řezném procesu. Vyznačuje se vysokou kvalitou zpracování, spolehlivostí a přesností při řezání.

- Robustní hydraulický svěrák s rychlým náběhem, integrovaný do těla stolu společně s pilovým ramenem a se snadným upevněním zářezek na 0°, 45° doleva a 45° doprava. Pracovní stůl je opatřen stupnicí k přesnému nastavení i ostatních úhlů.
- Vodorovné vedení pilového ramene pomocí tvrzených a pochromovaných vodících lišt.
- Vedení pilového pásu je zajištěno příložkami z tvrdokovu a doplněno kuličkovými ložisky pro optimální vedení pilového pásu.
- Programování všech operací se provádí pomocí klávesnice a stav stroje je zobrazován na displeji s dalšími údaji, jako jsou životnost pilového pásu a jeho rychlost, počítáč kusů, doba řezného cyklu, motorová brzda, zobrazování provozních anomálií.
- Fázový měnič pro plynule měnitelnou rychlost pilového pásu a motor s dodatečnou servo ventilací.
- Snímač kontroly správného umístění pilového pásu; napnutí

- pásu silou 2100 kg/cm², s mikrospínačem pro kontrolu napnutí pásu, okamžité zastavení v případě přetržení pásu nebo v případě, že není správně napnut na odpovídající pracovní hodnotu.
- Automatická kontrola počátečního a koncového bodu řezu.
- Hlavní spínač s nízkonapětovou cívkou, nouzovým tlačítkem, tepelnou a magnetickou ochranou motoru.
- Podstavec je opatřen odnímatelnou nádobou na třísky, nádrží pro chladicí kapalinu s elektrickým čerpadlem, mycí pistolí na čištění, hydraulickým agregátem, motorem poháněným kartáčem na čištění pilového pásu a bimetálovým pilovým pásem v základní výbavě.
- Možnost připojení externích zařízení jako je nožní pedál pro start řezného cyklu.
- (02) Náklon pilového ramene od 0° do 5° v součinnosti s vertikální řeznou osou tvoří lepší podmínky pro řezný výkon.

➡ (02) Náklon pilového ramene od 0° do 5° v součinnosti s vertikální řeznou osou tvoří lepší podmínky pro řezný výkon.

➡ (01) Vertikální pilové rameno nabízí možnost vkládání materiálu z vrchu.

TECHNICKÉ PARAMETRY					
0°	330	330	300X500	3~	1
45°	300	300	300X300		
45°	300	300	300X300		
1,8	15÷110	H 34	1010	B 1900 L 2000 H 2200 h 930	
		s 1.1			
		L 4130			



01



02



Kompaktní verze hydraulické poloautomatické pásové pily s označením **KS 450 FT** je určena především pro řezání těžkých konstrukčních ocelí větších rozměrů, trubek, profilů a svazků s možností úhlového řezu od 0° do 60° doleva a doprava. Tato pila je také vhodná pro řezání materiálu ve větších sériích a veškerých aplikací, které umožňují dané parametry pily. Pila je konstrukčně navržena a vyrobena s maximální pečlivostí a důrazem na bezpečnost, snadnou uživatelskou obsluhu s odstraněním všech víceprací a časově ztrátových prodlev v řezném procesu. Vyznačuje se vysokou kvalitou zpracování, spolehlivostí a přesností při řezání.

- Snadné nastavení hlavních úhlů pomocí dorazů integrovaných do těla stolu na 0°, 45° a 60° doleva i doprava.
- Velmi pevné ocelové rameno pily obsahuje konstrukci z ocelových profilů a vodicí kola o průměrech 360 mm.
- Vedení pilového pásu je zajištěno příložkami z tvrdokovu a doplněno kuličkovými ložisky pro optimální vedení pilového pásu.
- (02) Možnost posunout čelní svěrák podél celé šířky pracovního stolu. Velký pracovní prostor k zásobování materiálem.
- (01) Mechanický snímač polohy pilového ramene umožňuje jeho rychlé spuštění se k řezanému materiálu a automaticky tak určit bod začátku a konce řezu.
- Nastavení síly přítlaku do řezu a rychlosti pilového pásu.
- Ovládací panel s třípolohovým přepínačem pro výběr různých

- pracovních postupů - návrat pilového ramene se zastaveným pilovým pásem nebo ukončení řezného cyklu bez návratu pilového ramene do výchozí polohy.
- Kontrolky na ovládacím panelu zajišťují kontrolu napnutí pilového pásu, správného uzavření krytu pilového pásu, tepelného přetížení motoru, připojení k elektrické síti.
- Snadné otáčení pilového ramene díky předpětí otáčivého axiálního ložiska.
- Podstavec je opatřen odnímatelnou nádobou na třísky, nádrží pro chladicí kapalinu s elektrickým čerpadlem, hydraulickým agregátem, motorem poháněným kartáčem pro čištění pilového pásu a bimetalovým pilovým pásem v základní výbavě.
- Okamžité zastavení pily v případě prasknutí pásu nebo v případě, že není správně napnutý.

Pro větší přesnost a řeznou rychlost je pás pily napnut napínacím šroubem v přední části ramene silou 2000 kg/cm² a kontrolován koncovým spínačem.

(02) Možnost posunout čelní svěrák podél celé šířky pracovního stolu. Velký pracovní prostor k zásobování materiálem.

TECHNICKÉ PARAMETRY					VOLITELNÉ
□ 0°	310	280	450X270	-	0°
□ 0°*	350*	330*	450X320*	-	250X120 max
▧ 45°	300	270	320X270	-	170X60 min
▧ 45°*	330*	320*	320X300*	-	
▧ 60°	210	200	-	180X270	
▧ 60°	160	150	-	150X270	
1 0 2	1.7/2.2	40/80	H 34**	865	B 900
1	2.2	15÷100	s 1.1		L 2500
			L 4250		H 2180
					h 850

* se snímačem polohy
**na požádání lze pila dodat s pilovým pásem 27 x 0.9 mm

KS 450 KS 620

Speciálně konstruované hydraulické poloautomatické pásové pily s označením **KS 450 a KS 620** jsou určeny především pro řezání trubek, svazků, středních a velkých profilů s možností úhlového řezu od 0° do 60° doleva a doprava. Tyto pily jsou také vhodné pro řezání materiálu ve větších sériích. Pily jsou konstrukčně navrženy a vyrobeny s maximální pečlivostí a důrazem na bezpečnost, snadnou uživatelskou obsluhu s odstraněním všech víceprací a časově ztrátových prodlev v řezném procesu. Vyznačují se vysokou kvalitou zpracování, spolehlivostí a přesností při řezání.

- Úhlové řezání od 0° do 60° doleva a doprava. Snadné nastavení hlavních úhlů pomocí dorazů integrovaných do těla stolu na 0°, 45°, 60° doleva i doprava.
- Jediná pila v této řadě, která umožňuje řezat doprava a doleva od 0° do 60°. Rychlé a snadné polohování pilového ramene na požadovaný řezný úhel.

KS 450

- Hydraulický robustní svěrák s rychloupínáním a s volným pohybem podél celé šířky pracovního stolu, podepřený otáčivými kuličkovými šrouby a s rozevřením čelistí až na 460 mm.
- Velmi pevné ocelové rameno pily obsahuje konstrukci z ocelových profilů a vodící kola o průměrech 360 mm.
- (02) Mechanický snímač polohy, který umožňuje pilovému rameni rychle se přiblížit k řezanému materiálu a automaticky určit bod začátku řezu. Sada mikropsínačů ve vedení pilového pásu k automatickému určení začátku a konce řezu.
- (03) Nastavení síly přitlaku do řezu a rychlosti pilového pásu.
- Ovládací panel s třipolohovým přepínačem pro výběr různých

pracovních postupů - návrat pilového ramene se zastavením, případně běžícím pilovým pásem, nebo skončení na konci řezného cyklu bez návratu pilového ramene do výchozí polohy.

- Podpůrné válečky na obou stranách pracovního stolu o šířce 450 mm, které mohou být napojeny na válečkový dopravník.
- Kontrolky na řídicím panelu pro kontrolu napnutí pilového pásu, správného uzavření krytu pilového pásu a tepelného přetížení motoru.
- Podstavec je opatřen odnímatelnou nádobou na třísky, nádrží pro chladicí kapalinu s elektrickým čerpadlem, hydraulickým agregátem, kartáčem pro čištění pilového pásu a bimetalovým pilovým pásem v základní výbavě.

KS 620

- Průměry vodících kol pilového pásu činí 520 mm.
- Rozevření hydraulického svěráku až do rozměru 620 mm.
- Podpůrné válečky o šířce 630 mm.
- Pilový pás 34 mm x 1,1 napnutý silou 2000 kg/cm².
- Unikátní uložení pilového ramene s osou řezu -6° minimalizuje tvorbu otřepů a umožňuje volně a snadno řezat spodní části děleného

materiálu bez vibrací, námahy pilového pásu nebo jeho sevření a bez jakéhokoliv zpomalení řezného cyklu.

- Ve standardní výbavě pily je fázový měnič pro plynulé nastavení rychlosti pilového pásu.

RTR - VOLITELNÉ



KS 450



01



02



03



Úhlové řezání od 0° do 60° doleva a doprava. Snadné nastavení hlavních úhlů pomocí dorazů integrovaných do těla stolu na 0°, 45°, 60° doleva i doprava.



Unikátní uložení pilového ramene s osou řezu -6° minimalizuje tvorbu otřepů a umožňuje volně a snadno řezat spodní části děleného materiálu bez vibrací, námahy pilového pásu nebo jeho sevření a bez jakéhokoliv zpomalení řezného cyklu.



KS 620

KS 450 - TECHNICKÉ PARAMETRY					VOLITELNÉ
□ 0°	310	280	450X270	-	0° 400X250 max
□ 0°*	350*	330*	450X320*	-	160X40 min
▧ 45°	300	270	320X270	-	
▧ 45°*	330*	320*	320X300*	-	
▨ 60°	210	200	-	180X270	
▨ 60°	160	150	-	150X270	
2,2	15÷100	H 34**	980	B 1400 L 2250 H 2180 h 845	
		s 1.1			
		L 4250			

* bez snímače polohy
Na požádání speciální verze pro řezání do 500x270mm doprava - 0°.
**Na požádání lze dodat pás H 27 x 0.9 mm

KS 620 - TECHNICKÉ PARAMETRY					VOLITELNÉ
□ 0°	450	410	620X305 600X350	-	0° 500X300 max
□ 0°*	500*	420*	600X400*	-	160X40 min
▧ 45°	430	400	430X310	-	
▧ 45°*	445*	410*	450X250*	-	
▨ 60°	320	290	-	280X350	
▨ 60°	245	240	-	240X310	
3	15÷100	H 34	1450	B 1740 L 2500 H 2500 h 805	
		s 1.1			
		L 5320			

* bez snímače polohy
Na požádání speciální verze pro řezání do 650x250mm doprava - 0°.

BS 300/60 AFI-E



Elektronicky řízená automatická pásová pila poháněná hydraulicky s označením **BS 300/60 AFI-E** je určena především pro řezání trubek, svazků, středních a velkých profilů, plných materiálů s možností úhlového řezu od 0° do 45° doleva v automatickém cyklu a od 0° do 60° doleva v poloautomatickém cyklu. Tato pila je také vhodná pro řezání materiálu ve větších sériích. Pila je konstrukčně navržena a vyrobena s maximální pečlivostí a důrazem na bezpečnost, snadnou uživatelskou obsluhu s odstraněním všech víceprací a časově ztrátových prodlév v řezném procesu. Vyznačuje se vysokou kvalitou zpracování, spolehlivostí a přesností při řezání.

- Velmi pevné litinové rameno pily obsahující konstrukci z ocelových profilů.
- Plně hydraulický robustní svěrák.
- Napínání pilového pásu pomocí napínacího šroubu je umístěno v čelní části pilového ramene a kontrolováno koncovým spínačem.
- Vedení pilového pásu je zajištěno příložkami z tvrdokovu a doplněno kuličkovými ložisky pro optimální vedení pilového pásu.
- Po nastavení řezné délky a počtu řezů se provede první ořez a následně je materiál řezán až do konce.
- Programování všech operací se provádí na klávesnici. Stav stroje je zobrazován na přehledném displeji a to včetně životnosti pilového pásu a jeho rychlosti, počtu kusů, doby řezného cyklu, motorové brzdy a zobrazování provozních anomálií.
- (02) Podavač s 300 mm otvorem, maximální jednotlivý posun 515 mm, minimální posun 4 mm, výběr počtu řezů (1-9999). Možnost nastavení počtu posunů podavače (1-29) pomocí klávesnice.
- (04) Manuální výběr řezné délky s velice přesným digitálním čtením.
- Připojení nakládacího dopravníku se dvěma vertikálními válečky, vykládací skluz má spojení na vykládací dopravník pro již nařezané kusy.
- Hlavní spínač s nízkonapěťovou cívkou, nouzovým tlačítkem, tepelnou a magnetickou ochranou motoru.
- Podstavec je opatřen odnímatelnou nádobou na třísky, nádrží pro chladicí kapalinu s elektrickým čerpadlem, hydraulickým agregátem, kartáčem pro čištění pilového pásu, bimetalovým pilovým pásem v základní výbavě.
- (01) Volitelná možnost úpravy pro řezání ve svazcích.
- Doplnňovací systém s plovoucím nastavením pro umožnění doplňování materiálu, který není dokonale rovný.



VOLITELNÉ



01

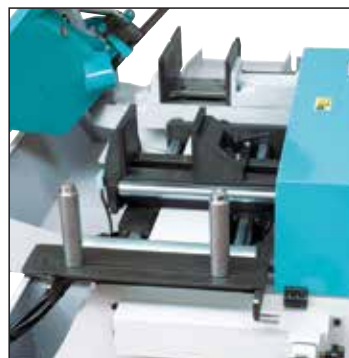

02



03

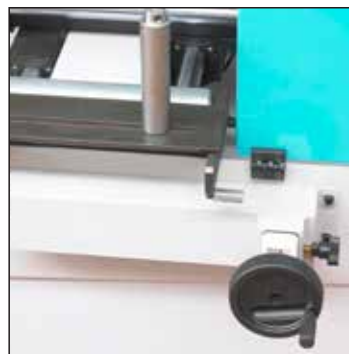

04



(01) Volitelná možnost úpravy pro řezání ve svazcích.



Programování všech operací se provádí na klávesnici, stav stroje je zobrazován na přehledném displeji a to včetně životnosti pilového pásu a jeho rychlosti, počet kusů, doby řezného cyklu, motorové brzdy a zobrazování provozních anomálií.



VOLITELNÉ:



(03, 05) Mechanický snímač polohy, který umožňuje pilovému rameni rychle se přiblížit k řezanému materiálu a automaticky určit bod začátku řezu. Dále vybaveno sadou mikrosplínačů ve vedení pilového pásu, které slouží k automatickému určení začátku a konce řezu.



Doplňovací systém s plovoucím nastavením pro umožnění doplňování materiálu, který není dokonale rovný.

TECHNICKÉ PARAMETRY				VOLITELNÉ		
0°	255	230	300X180	0° 250X120 max 120X20 min	3~	1 0 2
45°	210	190	200X160		3~	1
60°	135	110	130X100			
1.5/1.8	35/70	H 27	630	B 1800	L 1850	H 1880
1.5	18÷110	s 0.9		L 1880	h 870	
		L 2765				

BS 300/60 AFI-NC



CNC elektronicky řízená automatická pásová pila poháněná hydraulicky s označením **BS 300/60 AFI-NC** je určena především pro řezání trubek, svazků, litiny, hliníku, vysokopevnostní oceli a jiných plných materiálů s možností úhlového řezu od 0° do 45° doleva v automatickém cyklu a od 0° do 60° doleva v poloautomatickém cyklu. Tato pila je také vhodná pro řezání materiálu ve větších sériích. Pila je konstrukčně navržena a vyrobena s maximální pečlivostí a důrazem na bezpečnost, snadnou uživatelskou obsluhu a vyznačuje se vysokou kvalitou zpracování, spolehlivostí a přesností při řezání.

- Snadné nastavení dorazů na 0°, 45° a 60° směrem doleva a 45° doprava. Pracovní stůl je opatřen orientační stupnicí k nastavení různých řezných úhlů.
- Robustní plně hydraulické svěráky s výškou čelistí 130 mm.
- Pro větší přesnost a řeznou rychlost je pilový pás napnut napínacím šroubem v přední části pilového ramene silou 1700 kg/cm² a kontrolován koncovým spínačem.
- Vedení pilového pásu je zajištěno příložkami z tvrdokovu a doplněno kuličkovými ložisky pro optimální vedení pilového pásu.
- Až 99 programů s 10 různými řeznými délkami a počty řezů, které mohou být uloženy do paměti s možností opakování.
- (02) CNC s programováním všech operací; automatický výpočet pro řez pilového pásu.
- Aktuální stav stroje je zobrazován na displeji, včetně rychlosti pilového pásu, počítáče kusů a zobrazování provozních anomálií.
- Nastavení řezných délek (od 4 do 9999 mm) pomocí klávesnice, s automatickým opakováním posunů podavače, maximální jednotlivý posun 515 mm / minimální 210 mm.
- Spojení s nakládacím dopravníkem se dvěma vertikálními válečky, vykládací skluz, spojení s vykládacím dopravníkem pro již nařezané kusy materiálu.
- Hlavní spínač s nízkonapětovou cívkou, nouzovým tlačítkem, tepelnou a magnetickou ochranou motoru.
- Podstavec je opatřen odnímatelnou nádobou na třísky, nádrží pro chladicí kapalinu s elektrickým čerpadlem, hydraulickým agregátem, (03) kartáčem pro čištění pilového pásu a bimetalovým pilovým pásem v základní výbavě.



VOLITELNÉ

VOLITELNÉ:



(01) Pohyb podavače na pochromovaných tyčích, vysoce přesné polohování díky posuvu po točícím se kuličkovém šroubu se samořídícím elektomotorem s převodníkem.



Fázový měnič pro plynulou regulaci rychlosti pilového pásu.



(04) Mechanický snímač polohy, který umožňuje pilovému rameni se rychle přiblížit k řezanému materiálu a automaticky tak určit bod začátku řezu, sada mikropsínačů ve vedení pilového pásu k automatickému určení začátku a konce řezu.



TECHNICKÉ PARAMETRY				VOLITELNÉ		
□ 0°	255	230	300X180	0° 250X120 max 120X20 min	3~	1
▤ 45°	210	190	200X160			
▥ 60°	135	110	130X100			
1.5	18÷110	H 27 s 0.9 L 2765	680	B 1800 L 1850 H 1880 h 870		

BS 350/60 AFI-E



Elektronicky řízená automatická pásová pila poháněná hydraulicky s označením **BS 350/60 AFI-E** je určena především pro řezání trubek, svazků, litiny, hliníku, vysokopevnostní oceli a jiných plných materiálů s možností úhlového řezu od 0° do 60° doleva v automatickém cyklu. Tato pila je také vhodná pro řezání materiálu ve větších sériích. Pila je konstrukčně navržena a vyrobena s maximální pečlivostí a důrazem na bezpečnost, snadnou uživatelskou obsluhu s odstraněním všech víceprací a časově ztrátových prodlev v řezném procesu. Vyznačuje se vysokou kvalitou zpracování, spolehlivostí a přesností při řezání.

- (02) Robustní pevný hydraulický svěrák s tlakovou redukcí, hydraulický vertikální svěrák zabraňující otřepům na straně vykládání.
- Napínání pilového pásu je prováděno z čelní strany pilového ramene a je kontrolováno koncovým spínačem.
- Vedení pilového pásu je zajištěno příložkami z tvrdokovu a doplněno kuličkovými ložisky pro optimální vedení pilového pásu.
- Po nastavení délky řezu a počtu řezů se provede první ořez pro zarovnání a následně se materiál řeže až do konce programu.
- (03) PLC ovladač s programováním všech operací na klávesnici, současný stav stroje je zobrazován na displeji včetně životnosti pilového pásu a jeho rychlosti, počítáče kusů, doby řezného cyklu, motorové brzdy a zobrazování provozních anomálií.
- Mechanický snímač polohy pilového ramene, který umožňuje rychle spustit pilové rameno k řezanému materiálu a automaticky tak určit bod začátku řezu.
- (05) Podavač s 350 mm otvorem, maximální jednotlivý posun 515 mm, minimální posun 4 mm, výběr počtu řezů (1-9999). Možnost nastavení počtu posunů podavače (1-29) pomocí klávesnice.
- Manuální výběr řezné délky s velmi přesným digitálním čtením.
- Fázový měnič pro plynulé nastavení rychlosti pilového pásu s dodatečnou servo ventilací.
- Spojení s nakládacím dopravníkem se dvěma vertikálními válečky, vykládací skluz, spojení s vykládacím dopravníkem opatřeného vertikálním vedením pro již narezané kusy.
- Hlavní spínač s nízkonapětovou cívku, nouzovým tlačítkem, tepelnou a magnetickou ochranou motoru.
- Podstavec je opatřen odnímatelnou nádobou na třísky, nádrží pro chladicí kapalinu s elektrickým čerpadlem, hydraulickým agregátem, (01) kartáčem pro čištění pilového pásu, mycí pistolí pro čištění, bimetalovým pilovým pásem v základní výbavě.
- Pro větší přesnost a řeznou rychlost je pilový pás napnut napínacím šroubem v přední části ramene silou 1900 kg/cm² a kontrolován koncovým spínačem.
- Minimální délka odpadového konce činí 80 mm.



01



02



03

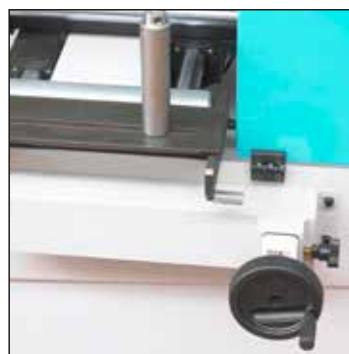

04

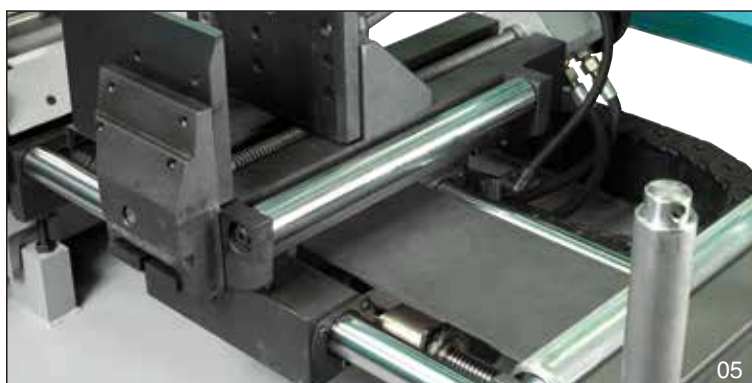

05

Pro větší přesnost a řeznou rychlost je pilový pás napnut napínacím šroubem v přední části ramene silou 1900 kg/cm² a kontrolován koncovým spínačem.

Fázový měnič pro plynulé nastavení rychlosti pilového pásu s dodatečnou servo ventilací.





VOLITELNÉ:



Pohyb podavače pomocí pochromovaných tyčí s plovoucím nastavením pro umožnění plynulého doplňování materiálu, který není dokonale rovný.



(03) PLC ovladač s programováním všech operací na klávesnici; současný stav stroje je zobrazován na displeji včetně životnosti pilového pásu a jeho rychlosti, počítače kusů, doby řezného cyklu, motorové brzdy a zobrazování provozních anomálií.

TECHNICKÉ PARAMETRY				VOLITELNÉ		
□ 0°	305	250	350X200	0° 300X120 max 120X 20 min	3~	1
▤ 45°	250	230	230X200			
▥ 60°	175	155	170X100			
1.8	18÷100	H 27 s 0.9	840	B 1850 L 1900 H 1990 h 880		
		L 3370				

BS 350/60 AFI-NC



CNC elektronicky řízená automatická pásová pila poháněná hydraulicky s označením **BS 350/60 AFI-NC** je určena především pro řezání trubek, svazků, litiny, hliníku, vysokopevnostní oceli a jiných plných materiálů s možností úhlového řezu od 0° do 60° doleva v automatickém cyklu. Tato pila je také vhodná pro řezání materiálů ve větších sériích. Pila je konstrukčně navržena a vyrobena s maximální pečlivostí a důrazem na bezpečnost, snadnou uživatelskou obsluhu s odstraněním všech víceprací a časově ztrátových prodlev v řezném procesu. Vyznačuje se vysokou kvalitou zpracování, spolehlivostí a přesností při řezání.

- (03) Robustní pevný hydraulický svěrák s tlakovou redukcí, hydraulický vertikální svěrák zabráňující otřepům na straně vykládání.
- Napínání pilového pásu je prováděno z čelní strany pilového ramene a je kontrolováno koncovým spínačem.
- (04) Vedení pilového pásu je zajištěno přílozkami z tvrdokovu a doplněno kuličkovými ložisky pro optimální vedení pilového pásu.
- Až 99 programů s 10 různými řeznými délkami a počtem řezů, které mohou být uloženy do paměti, s možností jejich opakování.
- (05) CNC ovladač s programováním všech operací; aktuální stav stroje je zobrazován na displeji včetně životnosti a rychlosti pilového pásu, počítáče kusů, doby řezného cyklu, motorové brzdy a zobrazování provozních anomálií.
- (01) Nastavení délky řezu (od 4 do 9999 mm) pomocí klávesnice s automatickým opakováním posunů podavače.
- Pohyb podavače pomocí pochromovaných tyčí, vysoce přesné polohování díky posuvu a otáčeni se na přítlačném prstenci

s axiálním ložiskem pomocí samorídícího elektrického motoru s převodníkem.

- Automatický výpočet prořezu pilového pásu.
- Podavač s 350 mm otvorem, maximální jednotlivý posun 515 mm.
- Fázový měnič pro plynulé nastavení rychlosti pilového pásu s dodatečnou servoventilací.
- Spojení s nakládacím dopravníkem se dvěma vertikálními válečky, vykládací skluz a spojení s vykládacím dopravníkem a s vedením pro již nařezané kusy.
- Hlavní spínač s nízkonapětovou cívkou, nouzovým tlačítkem, teplotnou a magnetickou ochranou motoru.
- Podstavec je opatřen odnímatelnou nádobou na třísky, nádrží pro chladicí kapalinu s elektrickým čerpadlem, hydraulickým agregátem, (02) kartáčem pro čištění pilového pásu, bimetalovým pilovým pásem v základní výbavě.
- Snímač polohy ramene, který umožňuje pilovému rameni rychle se spustit k řezanému materiálu a automaticky tak určit bod začátku řezu.



Fázový měnič pro plynulé nastavení rychlosti pilového pásu s dodatečnou servo ventilací.



Až 99 programů s 10 různými řeznými délkami a počtem řezů, které mohou být uloženy do paměti, s možností jejich opakování.



(05) CNC ovladač s programováním všech operací; aktuální stav stroje je zobrazován na displeji včetně životnosti a rychlosti pilového pásu, počítáče kusů, doby řezného cyklu, motorové brzdy a zobrazování provozních anomálií.



TECHNICKÉ PARAMETRY				VOLITELNÉ		
□ 0°	305	250	350X200	0° 300X120 max 120X20 min	3~	1
▤ 45°	250	230	230X200			
▥ 60°	175	155	170X100			
1.8	18÷100	H 27 s 0.9 L 3370	890	B 1850 L 1900 H 1990 h 880		

BS 400/60 AFI-E



Elektronicky řízená automatická pásová pila poháněná hydraulicky s označením **BS 400/60 AFI-E** je určena především pro řezání trubek, svazků, litiny, hliníku, vysoko pevnostní oceli a jiných plných materiálů s možností úhlového řezu od 0° do 60° doleva v automatickém cyklu. Tato pila je také vhodná pro řezání materiálu ve větších sériích. Pila je konstrukčně navržena a vyrobena s maximální pečlivostí a důrazem na bezpečnost, snadnou uživatelskou obsluhu s odstraněním všech víceprací a časově ztrátových prodlev v řezném procesu. Vyznačuje se vysokou kvalitou zpracování, spolehlivostí a přesností při řezání.

- Pevný hydraulický svěrák s tlakovou redukcí a hydraulický vertikální svěrák zabraňující otřepům na straně vykládání.
- Napínání pilového pásu je prováděno z čelní strany pilového ramene a je kontrolováno koncovým spínačem.
- Vedení pilového pásu je zajištěno příložkami z tvrdokovu a doplněno kuličkovými ložisky pro optimální vedení pilového pásu.
- Po nastavení délky řezu a počtu řezů se provede první ořez pro zarovnání a následně se materiál řeže až do konce programu.
- PLC ovladač s programováním všech operací na klávesnici; aktuální stav stroje je zobrazován na displeji včetně životnosti pilového pásu a jeho rychlosti, počítáče kusů, doby řezného cyklu, motorové brzdy a zobrazování provozních anomálií.
- (02) Mechanický snímač polohy ramene, který umožňuje pilovému rameni rychle se spustit k řezanému materiálu a automaticky tak určit bod začátku řezu.
- (04) Podavač s 400 mm otvorem, maximální jednotlivý posun 515 mm / minimální posun 4 mm, výběr počtu řezů (1-9999). Možnost nastavení počtu posunů podavače (1-29) pomocí klávesnice.
- (03) Manuální výběr řezné délky s velmi přesným digitálním čtením.
- Fázový měnič pro plynulé nastavení rychlosti pilového pásu s dodatečnou servoventilací.
- Spojení s nakládacím dopravníkem se dvěma vertikálními válečky, vykládací skluz a spojení s vykládacím dopravníkem a s vedením pro již nařezané kusy materiálu.
- Hlavní spínač s nízkonapětovou cívkou, nouzovým tlačítkem, tepelnou a magnetickou ochranou motoru.
- Podstavec je opatřen odnímatelnou nádobou na třísky, nádrží pro chladicí kapalinu s elektrickým čerpadlem, hydraulickým agregátem, kartáčem pro čištění pilového pásu, mycí pistolí pro čištění, bimetalovým pilovým pásem v základní výbavě.
- Minimální délka odpadového konce činí 80 mm.
- Pohyb podavače s plovoucím nastavením pro umožnění plynulého doplňování materiálu, který není dokonale rovný.
- Zlepšení řezného výkonu díky velikosti pásu o šířce 34 mm.



01



02

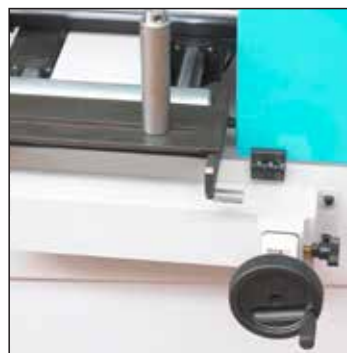

03



04



PLC ovladač s programováním všech operací na klávesnici; aktuální stav stroje je zobrazován na displeji včetně životnosti pilového pásu a jeho rychlosti, počítáče kusů, doby řezného cyklu, motorové brzdy a zobrazování provozních anomálií.



Zlepšení řezného výkonu díky velikosti pásu o šířce 34 mm.





Po nastavení délky řezu a počtu řezů se provede první ořez pro zarovnání a následně se materiál řeže až do konce programu.



(02) Mechanický snímač polohy ramene, který umožňuje pilovému rameni rychle se spustit k řezanému materiálu a automaticky tak určit bod začátku řezu.

TECHNICKÉ PARAMETRY				VOLITELNÉ		
0°	310	280	400X250	0° 300X120 max 120X20 min	3~	1
45°	280	270	300X200			
60°	210	200	200X200			
2.2	18÷100	H 34 s 1.1 L 4020	940	B 1850 L 2200 H 1990 h 890		

BS 400/60 AFI-NC



CNC elektronicky řízená automatická pásová pila poháněná hydraulicky s označením **BS 400/60 AFI-NC** je určena především pro řezání trubek, svazků, litiny, hliníku, vysoko pevnostní oceli a jiných plných materiálů s možností úhlového řezu od 0° do 60° doleva v automatickém cyklu. Tato pila je také vhodná pro řezání materiálů ve větších sériích. Pila je konstrukčně navržena a vyrobena s maximální pečlivostí a důrazem na bezpečnost, snadnou uživatelskou obsluhu s odstraněním všech víceprací a časově ztrátových prodlev v řezném procesu. Vyznačuje se vysokou kvalitou zpracování, spolehlivostí a přesností při řezání.

- (02) Pevný hydraulický svěrák s tlakovou redukcí, hydraulický vertikální svěrák zabraňující otřepům na straně vykládání.
- Mechanický snímač polohy ramene, který umožňuje pilovému rameni rychle se přiblížit k řezanému materiálu a automaticky tak určit bod začátku řezu.
- Vedení pilového pásu je zajištěno přílozkami z tvrdokovu a doplněno kuličkovými ložisky pro optimální vedení pilového pásu.
- Až 99 programů s 10 různými řeznými délkami a počtem řezů může být uloženo do paměti, s možností jejich opakování.
- (04) CNC ovladač s programováním všech operací; aktuální stav stroje je zobrazován na displeji včetně životnosti a rychlosti pilového pásu, počítáče kusů, doby řezného cyklu, motorové brzdy a zobrazování provozních anomálií.
- Nastavení délky řezu (od 4 do 9999 mm) pomocí klávesnice s automatickým opakováním posunů podavače.
- Pohyb podavače pomocí pochromovaných tyčí, vysoce přesné polohování díky posuvu a otáčecí se na přítačném prstenci s axiálním ložiskem pomocí samořídícího elektrického motoru s převodníkem.
- Automatický výpočet prořezu pilového pásu.
- Podavač s 400 mm otvorem, maximální jednotlivý posun 515 mm.
- Fázový měnič pro plynulé nastavení rychlosti pilového pásu s dodatečnou servoventilací.
- Spojení s nakládacím dopravníkem se dvěma vertikálními válečky, vykládací skluz, spojení s vykládacím dopravníkem s vedením pro již nařezané kusy.
- Hlavní spínač s nízkonapěťovou cívkou, nouzovým tlačítkem, tepelnou a magnetickou ochranou motoru.
- Podstavec je opatřen odnímatelnou nádobou na třísky, nádrží pro chladicí kapalinu s elektrickým čerpadlem, hydraulickým agregátem, (05) kartáčem pro čištění pilového pásu, mycí pistolí pro čištění, bimetalovým pilovým pásem v základní výbavě.
- (03) Mechanický snímač polohy, který umožňuje pilovému rameni rychle se přiblížit k řezanému materiálu a automaticky tak určit bod začátku řezu.
- Přídavný hydraulický vertikální svěrák zabraňující otřepům na vykládací straně.
- Zlepšení řezného výkonu díky velikosti pásu o šířce 34 mm.



02



03



04



05

➔ (04) CNC ovladač s programováním všech operací; aktuální stav stroje je zobrazován na displeji včetně životnosti a rychlosti pilového pásu, počítáče kusů, doby řezného cyklu, motorové brzdy a zobrazování provozních anomálií.

➔ Fázový měnič pro plynulé nastavení rychlosti pilového pásu s dodatečnou servoventilací.

➔ Až 99 programů s 10 různými řeznými délkami a počtem řezů může být uloženo do paměti, s možností jejich opakování.



BS 400/60 AFI-NC

TECHNICKÉ PARAMETRY				VOLITELNÉ		
0°	310	280	400X250	0° 300X120 max 120X20 min	3~	1
45°	280	270	300X200			
60°	210	200	200X200			
KW	m / t'		Kg			
2.2	18÷100	H 34	990	B 1850 L 2200 H 1990 h 890		
		s 1.1				
		L 4020				

IDEAL / PERFECT / RECORD

VOLITELNÉ



01



02

VOLITELNÉ



03



04



05



VOLITELNÉ h 940 mm



IDEAL 250

Manuální okružní pila s možností úhlového řezání od 0° do 45° doleva je vhodná pro řezání profilové oceli, litiny, hliníku, vysokopevnostní oceli. Praktické využití zejména v malých dílnách nebo při montážních pracích. Pila obsahuje chladicí systém s filtrem, automatické čerpadlo a uzavřenou nádrž chladicí kapaliny. Jednofázový motor 220 V. Tlačítko START je vestavěno do ergonomické rukojeti s nízkým napětím 24 V. (05) Praktické zajištění hlavy pily ke snadnému transportu. Široká základna s protiskluzovými podložkami. Kompletní kovový ochranný kryt čepele pilového kotouče. Svěrák s trapezovým závitem a nastavitelnými čelistmi. Hřídel pilového kotouče o průměru 32 mm. Snadno nastavitelný délkový doraz.

VOLITELNÉ str. 78: 35

IDEAL 250 - TECHNICKÉ PARAMETRY					
□ 0°	85	75	100X65	1~	0 1
▤ 45°	80	75	90X60		
0.8	54	D 250	40	B 300 L 800 H 750	
		d 32			

PERFECT 250

Manuální okružní pila s možností úhlového řezání od 0° do 45° doleva je vhodná také pro příležitostné řezání plných profilů a pro řezání profilové oceli, litiny, hliníku, vysokopevnostní oceli. Praktické využití zejména v menších dílnách. Ozubený věnec/šnek v olejové lázni, jednostupňová převodovka. Tlačítko START je vestavěno do ergonomické rukojeti. Chladicí systém s automatickým čerpadlem a dodatečným filtrem v nádrži. Kompletní kovový ochranný kryt čepele pilového kotouče. Svěrák s trapezovým závitem a nastavitelným zařízením proti otřepům. Hřídel pilového kotouče o průměru 32 mm. Snadno nastavitelný délkový doraz. Výška čtyřnohého podstavce činí 940 mm.

VOLITELNÉ str. 78: 35 - 36

PERFECT 250 - TECHNICKÉ PARAMETRY					
□ 0°	85	70	95X60	1~	0 1
▤ 45°	70	60	65X50	3~	0 1
				3~	102
1	52	D 250	73	B 300 L 800 H 750	
0.8/1	52/104	d 32			



VOLITELNÉ h 975 mm

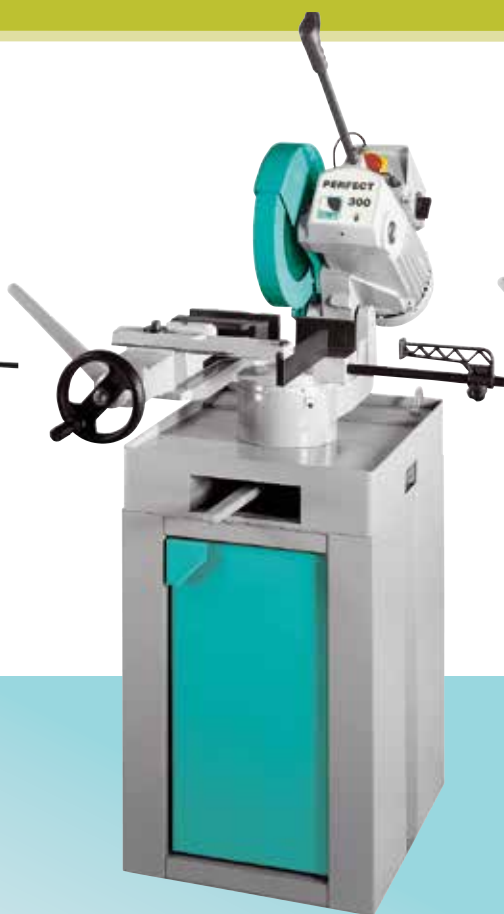

VOLITELNÉ h 990 mm



VOLITELNÉ h 1005 mm

PERFECT 275

Manuální okružní pila s možností úhlového řezání od 0° do 45° je vhodná také pro příležitostné řezání plných profilů a pro řezání profilové oceli, litiny, hliníku a vysokopevnostní oceli. Praktické využití zejména v menších dílnách. Ozubený věnec/šnek v olejové lázni, jednodušňová převodovka s externí nastavitelnou spojkou pro zabezpečení hnacího kola a pilového kotouče. Tlačítko START je vestavěno do ergonomické rukojeti. Chladicí systém s automatickým čerpadlem a dodatečným filtrem v nádrži. Kompletní kovový ochranný kryt čepele pilového kotouče. Svěrák s trapézovým závitem a nastavitelným zařízením proti otřepům. Hřídel pilového kotouče o průměru 32 mm. Snadno nastavitelný délkový doraz. Výška podstavce opatřeného předními dvířky a vnitřním prostorem činí 975 mm.

PERFECT 300

Manuální okružní pila s možností úhlového řezání od 0° do 45° doleva a doprava je vhodná také pro příležitostné řezání plných profilů a pro řezání profilové oceli, litiny, hliníku a vysokopevnostní oceli. Praktické využití zejména v menších dílnách. Ozubený věnec/šnek v olejové lázni, jednodušňová převodovka s externí nastavitelnou spojkou pro zabezpečení hnacího kola a pilového kotouče. Tlačítko START je vestavěno do ergonomické rukojeti. Chladicí systém s automatickým čerpadlem a dodatečným filtrem v nádrži. Kompletní kovový ochranný kryt čepele pilového kotouče. (02) Svěrák s trapézovým závitem a nastavitelným zařízením proti otřepům je vybaven rychloupínáním. Hřídel pilového kotouče o průměru 32 mm. Snadno nastavitelný délkový doraz. Výška podstavce opatřeného předními dvířky a vnitřním prostorem činí 990 mm.

RECORD 350

Vysoce výkonná manuální okružní pila s možností úhlového řezání od 0° do 45° doleva a doprava je vhodná také pro příležitostné řezání plných profilů a pro řezání profilové oceli, litiny, hliníku, vysokopevnostní oceli (ocel s pevností až do 70 kg/mm²). (04) Otočný svěrák o 90° umožňuje podélné řezy. Otočná hlava a svěrák, externí nastavitelná spojka. Ozubený věnec/šnek v olejové lázni, s nastavitelnými ložisky a elastickou spojkou. Tlačítko START je vestavěno do ergonomické rukojeti. Hlavní spínač s tepelnou a magnetickou ochranou motoru. Chladicí systém s čerpadlem a dodatečným filtrem. Mechanismus k natáčení hlavy. Svěrák s rychloupínáním, trapézovým závitem a nastavitelným vedením. Nastavitelné čelisti, zařízení proti otřepům k zajištění dvojího upnutí také při aplikaci úhlového řezu. Hřídel pilového kotouče o průměru 32 mm. Snadno nastavitelný délkový doraz. Výška podstavce opatřeného předními dvířky a vnitřním prostorem činí 1005 mm.

VOLITELNÉ str. 78: 35 - 37 - 38 - 45

PERFECT 275 - TECHNICKÉ PARAMETRY					
0°	90	80	100X70	1~	01
45°	70	70	80X60	3~	102
1.1	42	D 275	112	B 500 L 850 H 950	
1.1/1.3	33/66	d 32			

VOLITELNÉ str. 78: 35 - 37 - 38 - 44 - 45

PERFECT 300 - TECHNICKÉ PARAMETRY					
0°	102	90	120X80	1~	01
45°	90	80	90X70	3~	102
45°	80	70	85X70		
1.1	42	D 300	135	B 500 L 1050 H 990	
1.5/2	33/66	d 32			

VOLITELNÉ str. 78: 01 - 03 - 05 - 29 - 30 - 35 - 39 - 44 - 45

RECORD 350 - TECHNICKÉ PARAMETRY					
0°	125	110	160X90	3~	102
45°	105	90	80X100		
45°	70	65	60X70		
1.8/2.5	30/60	D 350	206	B 600 L 1220 H 1060	
		d 32			

SIRIO 315

SIRIO 315 SH



01



02

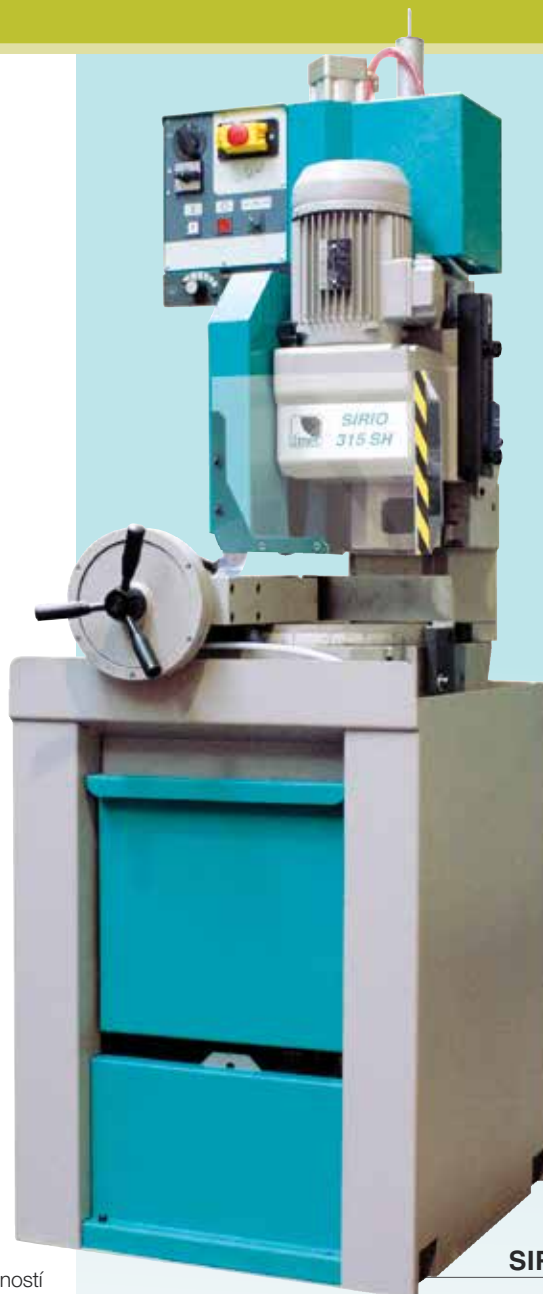

SIRIO 315 SH

SIRIO 315: Vertikální manuální okružní pila je vhodná pro velké zatížení s možností úhlového řezání od 0° do 45° doprava a od 0° do 60° doleva. Pila je určena pro řezání profilové oceli, litiny, hliníku a vysokopevnostní oceli.

- Hřídel pilového kotouče o průměru 40 mm.
- Hydraulický svěrák s nastavitelným vedením, rychloupínáním, nastavitelným zařízením, které zabraňuje tvorbě otřepů a s možností volného pohybu podél celé šířky pracovního stolu.
- Olejová převodovka se šnekem a bronzovým ozubeným věncem.
- (02) Lehce nastavitelné dorazy v 0° a 45° doleva a snadno nastavitelný délkový doraz.
- Podstavec s předními dvířky a vnitřním prostorem je vybaven odnímatelnou nádobou na třísky, nádrží pro chladicí kapalinu s elektrickým čerpadlem.
- Hlavní spínač s tepelnou a magnetickou ochranou motoru.

SIRIO 315 SH: Poloautomatická verze pily s elektro-pneumatickým provozem, hydraulické řízení rychlosti přibližování pilové hlavy a pneumatického svěráku.

- Řezné cykly s nastavitelnou rychlostí spouštění do řezu a rychlým návratem.
- Hydraulický agregát.
- Přehledný ovládací panel.
- (01) Snadná regulace nastavení začátku a konce řezu dvěma mikropsínači.
- Konstrukce s vertikálními sloupy poskytuje extrémně přesné vedení pilové hlavy a stabilitu, která zabraňuje možným vibracím.
- Všechny okružní pily modelové řady SIRIO mají jako standardní vybavení příčné posunutí pneumatického předního svěráku.

➔ Všechny okružní pily modelové řady SIRIO mají jako standardní vybavení příčné posunutí pneumatického předního svěráku.

TECHNICKÉ PARAMETRY					
0°	108	93	150X90	3~	1 0 2
45°	108	93	105X80	3~	1 0 2
60°	93	80	75X90		
45°	108	93	105X80		
1.5/1.8	17/33	D 315	327	B 800 L 900 H 1700 h 920	B 800 L 900 H 1950 h 920
1.5/1.8	33/66	d 40	360 (SH)		

Řezná kapacita na 0° s pilovým kotoučem o průměru 300 mm:
 100 mm 84 mm 140X80 mm

SIRIO 370 SIRIO 370 SH-E



01



02



SIRIO 370 SH-E

SIRIO 370: Vertikální manuální okružní pila je vhodná pro velké zatížení s možností úhlového řezání od 0° do 45° doprava a od 0° do 60° doleva. Pila je určená pro řezání profilové oceli, litiny, hliníku a vysokopevnostní oceli. Verze s fázovým měničem rozšiřuje možnosti řezání od nerezové oceli až po mosaz a měď.

- Primární převod s kladkami a ozubeným řemenem, koncová převodovka s bronzovým ozubeným věncem v olejové lázni.
- Hydraulický svěrák s nastavitelným vedením, rychloupínáním, nastavitelným zařízením, které zabraňuje tvorbě ořepů a s možností volného pohybu podél celé šířky pracovního stolu.
- Snadno nastavitelné dorazy na 0° a 45° doleva, nastavitelný délkový doraz.
- Hřídel pilového kotouče o průměru 40 mm.
- (01) Nylonový kartáč pro čištění pilového kotouče.
- (02) Podstavec s předními dvířky a vnitřním prostorem je vybaven odnímatelnou nádobou na třísky, nádrží pro chladicí kapalinu s elektrickým čerpadlem.
- Hlavní spínač s tepelnou a magnetickou ochranou motoru.

SIRIO 370 SH-E: Poloautomatická verze pily s elektro-pneumatickým provozem a s hydraulickým řízením rychlosti přibližování hlavy k řezanému materiálu.

- Elektronický ovládací panel s programováním všech operací na klávesnici, aktuální stav stroje je zobrazován na displeji včetně životnosti pilového kotouče a jeho rychlosti, počítáče kusů, doby řezného cyklu, motorové brzdy a zobrazováním provozních anomálií.
- V případě potřeby možnost využití zpětného chodu pilového kotouče pro jeho uvolnění.
- Možnost připojení externích zařízení.
- Pneumatický svěrák a mycí pistole pro čištění.
- Konstrukce se svislými sloupy poskytuje extrémně přesné vedení pilové hlavy a stabilitu zabraňující možným vibracím.
- Všechny okružní pily modelové řady SIRIO mají jako standardní vybavení příčné posunutí pneumatického předního svěráku.

TECHNICKÉ PARAMETRY

□ 0°	120	100	180X100	3~	1/2
▤ 45°	120	100	130X100	3~	1
▥ 60°	110	90	90X100		
▧ 45°	105	100	130X100		
1.5/2.2	15/30	D 370	390	B 810 L 1020 H 1850 h 925	B 810 L 1080 H 2100 h 925
3	15÷70	d 40	443 (SHE)		

SIRIO 370 AF-E



Automatická elektronicky řízená okružní pila s vertikálními sloupy je vhodná pro velké zatížení s možností úhlového řezání od 0° do 45° doprava a v poloautomatickém cyklu od 0° do 60° doleva. Pila je určena především pro řezání profilové oceli, litiny, hliníku a vysokopevnostní oceli. Verze s fázovým měničem rozšiřuje možnosti řezání od nerezové oceli až po mosaz a měď. Praktické a spolehlivé využití pily najde uplatnění zejména v sériové výrobě s řeznými aplikacemi.

- Elektro-pneumatický provoz, hydraulicky řízené posouvání řezné hlavy.
- Primární převod s kladkami a ozubeným řemenem, koncová převodovka s bronzovým ozubeným věncem v olejové lázni.
- (01) Hydraulický svěrák s nastavitelným vedením, rychloupínáním, nastavitelným zařízením, které zabraňuje tvorbě otřepů s možností volného pohybu podél celé šířky pracovního stolu a pneumatický vertikální svěrák pro možnost řezání ve svazcích.
- Hřídel pilového kotouče o průměru 40 mm.
- (05) Elektronický ovládací panel s programováním všech operací na klávesnici včetně nastavení počátečních a koncových bodů řezu, aktuální stav stroje je zobrazován na displeji včetně životnosti pilového kotouče a jeho rychlosti, počítáče kusů, doby řezného cyklu, motorové brzdy a zobrazováním provozních anomálií.
- Po nastavení délky řezu a počtu řezů se provede první ořez pro zarovnání materiálu a následně se materiál řeže až do konce programu.
- (03) Manuální výběr řezné délky s velmi přesným digitálním čtením.
- Horní válec je namontován na podavači pro řezání ve svazcích v jednom cyklu.
- Podstavec s předními dvířky a vnitřním prostorem je vybaven odnímatelnou nádobou na třísky, nádrží pro chladicí kapalinu s elektrickým čerpadlem, mycí pistolí pro čištění, (04) kartáčem pro čištění pilového kotouče a hydraulickým agregátem.
- Hlavní spínač s nízkonapěťovou cívkou a nouzovým tlačítkem.
- (06) Podavač s 200 mm otvorem, maximální posun 520 mm / minimální posun 4 mm (minimální odpadový konec 170 mm), výběr počtu řezů (1-9999). Možnost nastavení počtu posunů podavače (1-29) pomocí klávesnice.
- V případě potřeby možnost zpětného chodu pro snadné uvolnění pilového kotouče.
- Všechny okružní pily modelové řady SIRIO mají jako standardní vybavení příčné posunutí pneumatického předního svěráku.



01



02



03



VOLITELNÉ



04



05

➔ (05) Elektronický ovládací panel s programováním všech operací na klávesnici včetně nastavení počátečních a koncových bodů řezu, aktuální stav stroje je zobrazován na displeji včetně životnosti pilového kotouče a jeho rychlosti, počítáče kusů, doby řezného cyklu, motorové brzdy a zobrazováním provozních anomálií.

➔ Všechny okružní pily modelové řady SIRIO mají jako standardní vybavení příčné posunutí pneumatického předního svěráku.



TECHNICKÉ PARAMETRY					
□ 0°	120	100	180X100	3~	1 0 2
▤ 45°	120	100	130X100	3~	1
▥ 60°	110	90	90X100		
▧ 45°	105	100	130X100		
1.5/2.2	15/30	D 370	710	B 1900 L 1450 H 2100 h 925	
3	15÷70	d 40			

SIRIO 370 AF-NC

CNC automatická elektronicky řízená okružní pila s vertikálními sloupy je vhodná pro velké zatížení s možností úhlového řezání od 0° do 45° doprava a v poloautomatickém cyklu od 0° do 60° doleva. Pila je určena především pro řezání profilové oceli, litiny, hliníku a vysokopevnostní oceli. Verze s fázovým měničem rozšiřuje možnosti řezání od nerezové oceli až po mosaz a měď. Praktické a spolehlivé využití pily najde uplatnění zejména v sériové výrobě s řeznými aplikacemi.

- Primární převod s kladkami a ozubeným řemenem, koncová převodovka s velkým bronzovým ozubeným věncem v olejové lázni.
- Hydraulický svěrák s nastavitelným vedením, rychloupínáním, nastavitelným zařízením, které zabraňuje tvorbě otřepů s možností volného pohybu podél celé šířky pracovního stolu a pneumatický vertikální svěrák pro možnost řezání ve svazcích.
- Hřídel pilového kotouče o průměru 40 mm.
- Provoz na elektro-pneumatický pohon, hydraulické řízení rychlosti posunu hlavy do řezu.
- Programování všech operací prostřednictvím CNC ovladače, včetně nastavení délek řezu (od 4 do 9999 mm) s automatickým posunem podavače, body začátku a konce řezu, aktuální stav stroje je zobrazován na displeji včetně životnosti a rychlosti pilového kotouče, počítače kusů, celkové délky materiálu pro řezný cyklus a pracovních anomálií.
- (02) Pohyb podavače zajišťuje elektromotor s kódovacím zařízením, 200 mm otvor, minimální posun 4 mm / maximální posun 520 mm, minimální odpadový konec 170 mm.
- Až 99 programů může být uloženo do paměti, každý s 10 různými délkami řezu a počtem řezů.
- V případě potřeby možnost zpětného chodu pro snadné uvolnění pilového kotouče.
- Horní přítlačný váleček je namontován na podavači pro řezání ve svazcích v jednom cyklu.
- Podstavec s předními dvířky a vnitřním prostorem je vybaven odnímatelnou nádobou na třísky, nádrží pro chladicí kapalinu s elektrickým čerpadlem, mycí pistolí pro čištění, kartáčem pro čištění pilového kotouče a hydraulickým agregátem.
- Hlavní spínač s nízkonapětovou cívkou a nouzovým tlačítkem.
- Možnost připojení externích zařízení, jako je například nožní pedál pro start řezného cyklu.
- Na požádání lze stroj upravit o posun podavače až na 1200 mm.
- (01) Fázový měnič umožňující rozšíření řezných aplikací - od nerezové oceli až po mosaz a měď.
- Všechny okružní pily modelové řady SIRIO mají jako standardní vybavení příčné posunutí pneumatického předního svěráku.



01



02



03



Na požádání lze upravit rozpětí podavače až do délky 1200 mm.



04



(01) Fázový měnič umožňující rozšíření řezných aplikací - od nerezové oceli až po mosaz a měď.



Programování všech operací prostřednictvím CNC ovladače, včetně nastavení délek řezu (od 4 do 9999 mm) s automatickým posunem podavače, body začátku a konce řezu, aktuální stav stroje je zobrazován na displeji včetně životnosti a rychlosti pilového kotouče, počítače kusů, celkové délky materiálu pro řezný cyklus a pracovních anomálií.



Ideální pro použití zásobníkového
podavače tyčového materiálu
Caricabarre SLB6000
viz. strana 48-49

TECHNICKÉ PARAMETRY

<input type="checkbox"/> 0°	120	100	180X100	3~	1
<input checked="" type="checkbox"/> 45°	120	100	130X100		
<input checked="" type="checkbox"/> 60°	110	90	90X100		
<input checked="" type="checkbox"/> 45°	105	100	130X100		
3	17÷70	D 370 d 40	737	B 1900 L 1450 H 2100 h 925	

VELOX 350



01

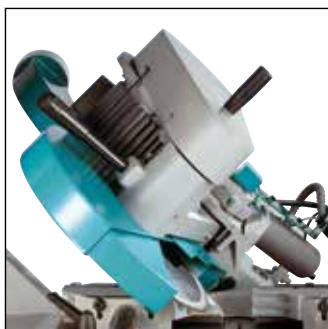

02



03



VOLITELNÉ h 895 mm

(02) Pilová hlava s možností náklonu o 45° od vertikální osy tak, aby umožňovala řezy v náklonu.

(01) Hliníkové odnímatelné čelisti vhodné pro širokou škálu velikostí řezaných profilů.

Vertikální manuální okružní pila je určena zejména pro řezání profilů z hliníku a lehkých kovů s velkou přesností, při možnosti úhlového řezání od 0° do 45° doleva a doprava. Praktické a spolehlivé využití pily nalezneme například v menší dílenské výrobě s řeznými aplikacemi.

- (02) Pilová hlava s možností náklonu o 45° od vertikální osy tak, aby umožňovala řezy v náklonu.
- Snadno nastavitelné dorazy na 0°, 15°, 30°, 45° doleva a doprava.
- Manuální aretace k uzamčení pilové hlavy ve všech úhlech. Stupnice dělení je umístěna na pracovním stole. Dvě robustní pružiny pro návrat pilové hlavy.
- Vhodné k řezání profilů z hliníku a lehkých kovů s velkou přesností.
- Verze s třífázovým dvourychlostním motorem umožňuje používat pilové kotouče vyrobené z rychlořezné oceli pro dělení mosazných a měděných profilů.
- Tlačítko START je vestavěno do ergonomické rukojeti.
- Dva čelní svěráky s trapézovým závitem, rychloupínáním a s možností pohybu podél celé šířky pracovního stolu.
- (01) Hliníkové odnímatelné čelisti vhodné pro širokou škálu velikostí řezaných profilů.
- Kompletní kovová ochrana čepele pilového kotouče, která umožňuje připojit odsávací zařízení na třísky.
- Snadno nastavitelný délkový doraz.
- Podstavec s předními dvířky a vnitřním prostorem je vybaven nádrží pro chladicí kapalinu. Výška podstavce činí 895 mm.

TECHNICKÉ PARAMETRY

0°	120	105	200X80	1~	0 1	
45°	115	100	150X80	3~	1 0 2	
45°	115	100	150X80			
45°	65	60	180X50			

1.3	3600	D 350	163	B 610 L 880 H 990
1.5/1.8	1800/3600	d 32		

VELOX 350 SHE

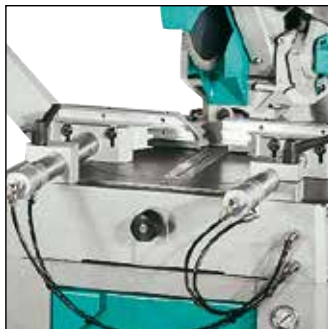

01



02



VOLITELNĚ

03



Vertikální poloautomatická okružní pila je určena zejména pro řezání profilů z hliníku a lehkých kovů s velkou přesností, při možnosti úhlového řezání od 0° do 45° doleva a doprava. Praktické a spolehlivé využití pily nalezneme například v dílenské malo-sériové výrobě s řeznými aplikacemi.

- Možnost nastavení pily pro řezání mosazných a měděných profilů.
- Pilová hlava s možností náklonu o 45° od vertikální osy tak, aby umožňovala řezy v náklonu.
- Snadné otáčení pilové hlavy s automatickými dorazy na 0°, 15°, 30°, 45° doleva a doprava.
- Manuální aretace k uzamčení pilové hlavy ve všech úhlech, stupnice dělení je umístěna na pracovním stole.
- Elektro-pneumatický provoz, hydraulické řízení rychlosti posunu pilové hlavy do řezu.
- Přehledný ovládací panel.
- (02) Programování všech operací pomocí klávesnice včetně nastavení počátečního a koncového bodu řezu, aktuální stav stroje je zobrazován na displeji včetně životnosti pilového kotouče a jeho rychlosti, počítáče kusů, doby řezného cyklu, motorové brzdy a zobrazováním provozních anomálií.
- (01) Dva čelní pneumatické světláky s rychloupínáním a s možností pohybu podél celé šířky pracovního stolu.
- Kompletní kovová ochrana čepele pilového kotouče napojeného na odsávání do zadní části se vzduchovým filtrem.
- (03) Možnost připojení externích zařízení, jako je například nožní pedál pro start řezného cyklu.
- Hlavní spínač s nouzovým tlačítkem, tepelnou a magnetickou ochranou motoru, motorovou brzdou a to vše s nízkým napětím na 24 V.
- Podstavec s předními dvířky a vnitřním prostorem je vybaven odnímatelnou nádobou na třísky, systémem chlazení se sprejem, který pracuje jen během řezného cyklu, vzduchovým filtrem / redukcčním ventilem / chladič jednotkou.

(02) Programování všech operací pomocí klávesnice včetně nastavení počátečního a koncového bodu řezu, aktuální stav stroje je zobrazován na displeji včetně životnosti pilového kotouče a jeho rychlosti, počítáče kusů, doby řezného cyklu, motorové brzdy a zobrazováním provozních anomálií.

Snadné otáčení pilové hlavy s automatickými dorazy na 0°, 15°, 30°, 45° doleva a doprava.

TECHNICKÉ PARAMETRY

0°	120	105	200X80	3~	1 0 2
45°	115	100	150X80		
45°	115	100	150X80		
45°	65	60	180X50		
1.5/1.8	1800/3600	D 350 d 32	266	B 1100 L 920 H 1700 h 865	

VELOX 350 AF-E



Vertikální automatická elektronicky řízená okružní pila je určena zejména pro řezání profilů z hliníku a lehkých kovů s velkou přesností, při možnosti úhlového řezání od 0° do 45° doleva i doprava. Praktické a spolehlivé využití pily nalezneme například v dílenské sériové výrobě s řeznými aplikacemi.

- Možnost nastavení pily k řezání mosazných a měděných profilů.
- Pilová hlava s možností náklonu o 45° od vertikální osy tak, aby umožňovala řezy v náklonu.
- Snadno nastavitelné dorazy v 0°, 15°, 30°, 45° doleva i doprava.
- Manuální aretace k uzamčení pilové hlavy ve všech úhlech. Stupnice dělení je umístěna na pracovním stole.
- (01) Elektro-pneumatický provoz, hydraulicky řízená rychlost posunu pilové hlavy. (02) Elektronický ovladač s programováním všech operací pomocí klávesnice včetně nastavení počátečního a koncového bodu řezu. Aktuální stav stroje je zobrazován na displeji včetně životnosti řezného nástroje a jeho rychlosti, počítáče kusů, doby řezného cyklu, motorové brzdy a zobrazováním provozních anomálií.
- Po nastavení délky řezu a počtu řezů se provede první ořez pro zarovnání materiálu a následně se materiál řeže až do konce programu.
- Manuální výběr řezné délky s velmi přesným digitálním čtením.
- Dva čelní svěráky s nastavitelným vedením, rychloupínáním, nastavitelným zařazením zabraňujícím tvorbě otřepů s možností volného pohybu podél celé šířky pracovního stolu a pneumatický vertikální svěrák pro možnost řezání ve svazcích v jednom cyklu.
- Kompletní kovová ochrana pilového kotouče, která také nabízí možnost připojit odsávací zařízení na třísky.
- Ochranný kryt pilového kotouče se otevře pouze tehdy, když je pilový kotouč v klidovém režimu.
- Pevná bezpečnostní ochrana na vykládací straně.
- Podstavec s předními dvířky je vybaven odnímatelnou nádobou na třísky, spojovacím prvkem na vykládací straně, který zaručuje maximální bezpečnostní ochranu. Systémem chlazení se sprejem, který pracuje jen během řezného cyklu, vzduchovým filtrem / redukčním ventilem / chladicí jednotkou.
- Hlavní spínač s nouzovým tlačítkem, tepelnou a magnetickou ochranou motoru, motorovou brzdou a to vše s nízkým napětím na 24 V.



02

03

04

VOLITELNÉ



Dva čelní svěráky s nastavitelným vedením, rychloupínáním, nastavitelným zařazením, které zabraňuje tvorbě otřepů s možností volného pohybu podél celé šířky pracovního stolu a pneumatický vertikální svěrák pro možnost řezání ve svazcích v jednom cyklu.



(03) Podavač s 200 mm otvorem, maximální posun 520 mm / minimální posun 4 mm (minimální délka odpadového konce 355 mm), výběr počtu řezů (1-9999). Možnost nastavení počtu posunů podavače (1-29) pomocí klávesnice.



Litínová pilová hlava, která eliminuje vibrace na minimum.



Přídavný vertikální pneumatický svěrák zaručující perfektní upnutí materiálu.

VOLITELNÉ



05



50 AF-E

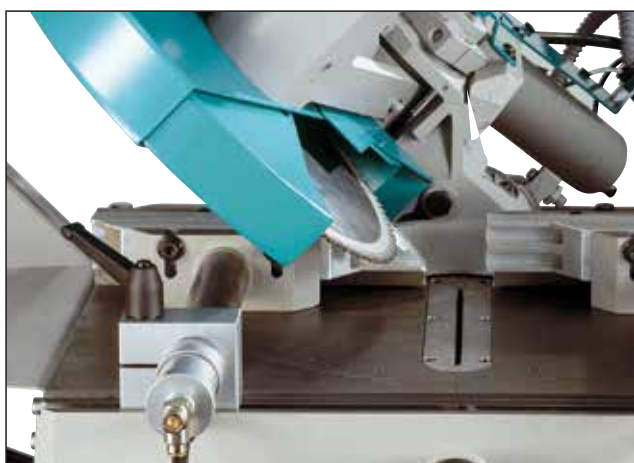

TECHNICKÉ PARAMETRY					
□ 0°	120	105	200X80	3~	0 1
▤ 45°	115	100	150X80		
▥ 45°	115	100	150X80		
▧ 45°	65	60	180X50		
2.2	3600	D 350 d 32	585	B 1800 L 1300 H 1800 h 930	

VELOX 350 AF-NC



01

CNC vertikální automatická elektronicky řízená okružní pila je určena zejména pro řezání profilů z hliníku a lehkých kovů s velkou přesností, při možnosti úhlového řezání od 0° do 45° doleva i doprava. Praktické a spolehlivé využití pily nalezneme například v sériové výrobě s řeznými aplikacemi.

- Možnost nastavení pily k řezání mosazných a měděných profilů.
- Pilová hlava s možností náklonu o 45° od vertikální osy tak, aby umožňovala řezy v náklonu.
- Manuální aretace k uzamčení pilové hlavy ve všech úhlech. Stupnice dělení je umístěna na pracovním stole.
- (01) Elektro-pneumatický provoz, hydraulicky řízená rychlost posunu pilové hlavy.
- (02) Elektronický ovladač s programováním všech operací pomocí klávesnice včetně nastavení počátečního a koncového bodu řezu. Aktuální stav stroje je zobrazován na digitálním přehledném displeji včetně životnosti řezného nástroje a jeho rychlosti, počítače kusů, doby řezného cyklu, motorové brzdy a zobrazení všech provozních anomálií.
- Pohyb podavače zajišťuje elektromotor s kódovacím zařízením, 200 mm otvor, minimální posun 4 mm / maximální posun 355 mm.
- Na požádání lze upravit posun podavače až na 1200 mm.
- Až 99 programů může být uloženo do paměti, každý s 10 různými délkami řezu a počtem řezů.
- (03) Dva čelní svěrky s na-

stavitelným vedením, rychlo-upínáním, nastavitelným zařízením, které zabraňuje tvorbě otřepů s možností volného pohybu podél celé šířky pracovního stolu a pneumatický vertikální svěrák pro možnost řezání ve svazcích v jednom cyklu.

- Kompletní kovová ochrana pilového kotouče, která také nabízí možnost připojit odsávací zařízení na třísky.
- Ochranný kryt pilového kotouče se otevře pouze tehdy, když je pilový kotouč v klidovém režimu.
- Pevná bezpečnostní ochrana na výstupní straně.
- Podstavec s předními dvířky je vybaven odnímatelnou nádobou na třísky, spojovacím prvkem na vykládací straně, který zaručuje maximální bezpečnostní ochranu. Systémem chlazení se sprejem, který pracuje jen během řezného cyklu, vzduchovým filtrem / redukcčním ventilem / chladicí jednotkou.
- Hlavní uzamykatelný spínač s nouzovým tlačítkem, tepelnou a magnetickou ochranou motoru, motorovou brzdou a to vše s nízkým napětím na 24 V.



02



03



04

VOLITELNÉ

VOLITELNÉ



Programování všech operací pomocí CNC řídicího panelu s jednoduchým a přehledným ovládáním na displeji, který zobrazuje aktuální stav pily a provozní anomálie.



Litinová pilová hlava, která eliminuje vibrace na minimum.













Přídavný vertikální pneumatický svěrák zaručující perfektní upnutí materiálu.

Na požádání lze upravit rozpětí podavače až do délky 1200 mm.



Ideální pro použití zásobníkového podavače tyčového materiálu
Caricabarre SLB6000

viz. strana 48-49

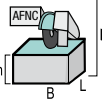
TECHNICKÉ PARAMETRY					
					
□ 0°	120	105	200X80	3~	0 1
▤ 45°	115	100	150X80		
▥ 45°	115	100	150X80		
▧ 45°	65	60	180X50		
					
2.2	3600	D 350 d 32	607	B 1800 L 1450 H 1950 h 930	





VELOX 350 AFE-NC

VELOX 350 AFE-NC s vlastností snížení koncového odpadu na minimum

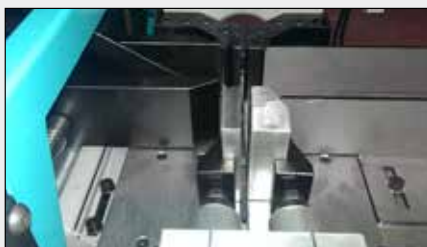
- Zkrácení koncového odpadu až na 30 mm
- CNC ovládání
- Pouze kolmý řez
- Pneumatický podavač
- Dvojitě odsávání



TECHNICKÉ PARAMETRY

		
□ 0°	120	105

CARICABARRE SLB 6000



Pneumatický podavač materiálu je určený zejména pro automatické **CNC** pily **SIRIO 370 AF-NC**, **VELOX 350 AF-NC** a **VELOX 350 AFE-NC**. Je vhodný pro řezání trubek o průměrech od 20 mm do 90 mm (trubky), 80x80 mm (jekly), nebo plných materiálů až do průměru 50 mm. Maximální délka podávaných tyčí může být až 6 m.

PRACOVNÍ CYKLUS:

- (04) Když je profil uříznut, zdvihne zařízení poháněné pneumatickým válcem profil v přímce a umístí ho na nakládací plochu, kde ho následně motorem poháněné kolo posunuje do řezu pily. Po dosažení řezného bodu, svěrčky pily uchytí materiál, (03) motorem poháněné kolo ho zdvihne a začne řezný cyklus. (02)
- Délka podavače činí 6 m. Jeho šířka s nastavitelným sklonem činí 750 mm.
- Konstrukce je složená ze svařovaných ocelových profilů a zcela chráněna bezpečnostním krytem z perforovaného plechu a trubek.



01

Na požádání lze podavač opatřit i speciálním zařízením pro zakládání menších profilů od průměru 10 mm do 20 mm.



SIRIO 370 AF-NC



VELOX 350 AF-NC
VELOX 350 AFE-NC

VOLITELNÉ str. 78: 73

KOMPATIBILNÍ S



02



03



04

TECHNICKÉ PARAMETRY					
\square 0°	20 min 90 max	20 min 80 max	80x10 min 80x80 max	3~	0 1
\square 0°	20 min 50 max	20 min 45 max	80x10 min 80x25 max		
0.37	6 bar	500	B	L	H
			6300	1250	1400
			h900-980		

PODÁVACÍ SYSTÉM

Automatický podávací systém, který může být připojen k následujícím poloautomatickým plně kompatibilním pilám: **BS 300-350-400 SHI, SIRIO 370 SHE, VELOX 350 SHE.**



5" dotykový displej zn. SCHNEIDER (01)



Možnost naprogramovat až 20 typů řezů s různými délkami, úhly a počtem kusů. (03)



Poháněný střídavým motorem s hřebenovou převodovkou. (05)



Posun na přímém vodičím zařízení.



Manuálně nastavitelný svěrák s trapézovým závitem. (04)



Poháněný střídavým motorem s hřebenovou převodovkou. (05)



Zahrnuje 6 m válečkovou trať - model W40.



Celková délka podavače činí 6 m.



Možnost připojení také jiných volitelných zařízení.



01



02



03



KOMPATIBILNÍ S

BS 300 SHI
BS 350 SHI
BS 400 SHI

SIRIO 370 SH-E

VELOX 350 SH-E



BS 350 SHI



04

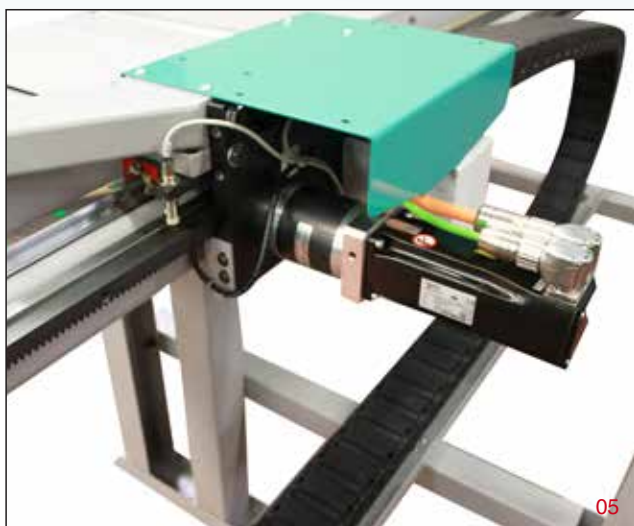

05

Robustní dvousloupová poloautomatická pila s hydraulickým pohonem je přizpůsobená především k průmyslovému dělení vysokopevnostní oceli, litiny, hliníku, slitin a dalších materiálů, a to i v těžkých nepřetržitých provozech. Velice pevná konstrukce ramene pilového pásu v kombinaci s jeho masivním dvousloupovým uložením na lineárních vedeních zaručuje vynikající tuhost celého systému a tím i velmi přesný řez.

- Svařované masivní pilové rameno inovativní konstrukce zaručuje minimální vibrace a minimální hluk.
- (02) Možnost provádět řezy s proměnlivým úhlem od 0° až do 60° doleva s manuálním nastavením posunu pilového ramene.
- Velmi pevné ocelové rameno pily obsahuje konstrukci z ocelových profilů a (01) vodící kola o průměrech 520 mm. Pracovní stůl je s podstavcem propojen čepem s ložisky.
- Pohyb pilového ramene je zajištěn po robustních sloupech prostřednictvím dvou přímých vodících lišt s kuličkovými šrouby.
- Jednostupňová motorová převodovka s dlouhou životností.
- Vedení pilového pásu je zajištěno příložkami z tvrdokovu a doplněno kuličkovými ložisky pro optimální vedení pilového pásu.
- Elektronicky řízená plynulá regulace rychlosti pilového pásu a senzory správného uzavření skříně s vodícími koly pilového pásu.
- Hlavní uzamykatelný spínač s nouzovým tlačítkem, tepelnou a magnetickou ochranou motoru, motorovou brzdou a to vše s nízkým napětím ovládacích prvků na 24 V.
- Mechanický snímač polohy, který umožňuje pilovému rameni rychle se přiblížit k řezanému materiálu a automaticky tak určit bod začátku řezu a sada mikrospínačů ve vedení pilového pásu k automatickému určení začátku a konce řezu.
- Okamžité zastavení stroje v případě prasknutí nebo špatného napnutí pilového pásu.
- Možnost připojení k motorizovanému válečkovému podavači materiálu.
- Hydraulický čelní svěrák s výškou čelistí 260 mm.
- Podstavec s předními dvířky a vnitřním prostorem je vybaven odnímatelnou nádobou na třísky, nádrží pro chladicí kapalinu s elektrickým čerpadlem, mycí pistolí pro čištění, kartáčem pro čištění pilového pásu, hydraulickým agregátem a bimetalovým pilovým pásem v základní výbavě.
- Pro větší přesnost a řeznou rychlost je pás pily napnut napínacím šroubem v čelní části ramene silou 2000 kg/cm² a kontrolován koncovým spínačem.
- Unikátní uložení pilového ramene s osou řezu -6° minimalizuje tvorbu otrpů a umožňuje volně a snadno řezat spodní části děleného materiálu bez vibrací, námahy pilového pásu nebo jeho sevření, bez jakéhokoliv zpomalení řezného cyklu.

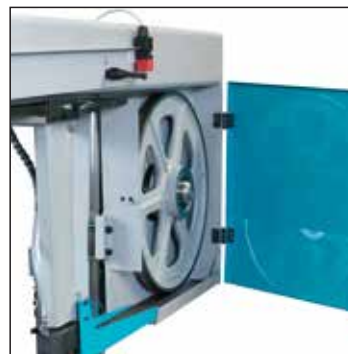

01

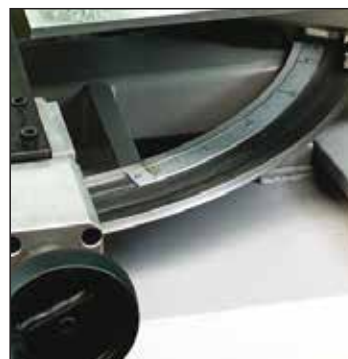

02



03



Mechanický snímač polohy, který umožňuje pilovému rameni rychle se přiblížit k řezanému materiálu a automaticky tak určit bod začátku řezu a sada mikrospínačů ve vedení pilového pásu k automatickému určení začátku a konce řezu.



Pohyb pilového ramene je zajištěn po robustních sloupech prostřednictvím dvou přímých vodících lišt s kuličkovými šrouby.



Unikátní uložení pilového ramene s osou řezu -6° minimalizuje tvorbu otrpů a umožňuje volně a snadno řezat spodní části děleného materiálu bez vibrací, námahy pilového pásu nebo jeho sevření a bez jakéhokoliv zpomalení řezného cyklu.



04



VOLITELNÉ:
RTR válečkový podávací stůl poháněný elektromotorem



TECHNICKÉ PARAMETRY				VOLITELNÉ
<input type="checkbox"/> 0°	450	410	610X390	<input type="checkbox"/> 0° 600X250 max 150X50 min
<input type="checkbox"/> 0° **	510**	480**	610X450**	
<input type="checkbox"/> 45°	440	440	440X450	
<input type="checkbox"/> 60°	250	250	250X450	
3*	15÷100	H 34*	1700	B 1500 L 2850 H 2170 h 820
		s 1.1		
		L 5320		

VOLITELNÉ: ** Pílu lze dodat i bez snímače polohy pilového ramene.
* Na požádání lze dodat pilový pás h 41x1,3 mm a motor o výkonu 4 kW.

700 - 800 - 1200

Robustní dvousloupové poloautomatické pily s hydraulickým pohonem jsou zvláště navrženy a konstruované především k průmyslovému dělení vysokopevnostní oceli, litiny, hliníku, slitin a dalších materiálů, a to i v těžkých nepřetržitých provozech. Velice pevná konstrukce ramene pilového pásu v kombinaci s jeho masivním dvousloupovým uložením na lineárních vedeních zaručuje vynikající tuhost celého systému a tím i velmi přesný řez. Z důvodu dosažení maximální přesnosti a produktivity jsou tyto stroje určeny pouze pro kolmé dělení materiálu.

- Svařované masivní pilové rameno nové konstrukce zaručuje minimální vibrace a minimální hluk.
- Pohyb pilového ramene je zajištěn po robustních sloupech prostřednictvím dvou přímých vodících lišt s kuličkovými šrouby.
- Unikátní uložení pilového ramene s osou řezu -5° (-10° u modelu **H 700**) minimalizuje tvorbu otřepů a umožňuje volně a snadno řezat spodní části děleného materiálu bez vibrací, námáhání pilového pásu nebo jeho sevření a bez jakéhokoliv zpomalení rezného cyklu.
- (02) Vedení pilového pásu je zajištěno příložkami z tvrdokovu a doplněno kuličkovými ložisky pro optimální vedení pilového pásu.
- Flexibilní vedení pilového pásu je automaticky udržováno co nejbližší oblasti řezu s elektronickou regulací rychlosti.
- Nastavení rychlosti klesání pilového ramene a rezné síly lze přehledně regulovat pomocí ovládacího panelu.
- (03) Horizontální hydraulický svěrák s dvojími čelistmi zajišťuje dokonalé sevření materiálu.
- U modelů **H 800** a **H 1200** je standardní výbavou vertikální svěrák.
- „Čistý řez“ díky standardnímu chladicímu systému s minimálním mazáním pro řez dlouhých trubek a profilů bez zbytečného úniku chladicí kapaliny.
- (01) Mechanické napnutí pásu kontrolované mikrosplínačem (pomocí hydraulického válce ve verzi **H 800-H 1200**).
- Okamžité zastavení stroje v případě prasknutí nebo špatného napnutí pilového pásu.
- Podstavec s předními dvířky a vnitřním prostorem je vybaven odnímatelnou nádobou na třísky, nádrží pro chladicí kapalinu s elektrickým čerpadlem, mycí pistolí pro čištění, kartáčem pro čištění pilového pásu, hydraulickým agregátem a bimetalovým pilovým pásem v základní výbavě.
- Pily jsou velmi vhodné a uzpůsobené pro řezání ve svazcích.



01

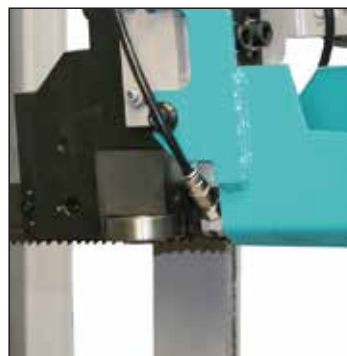

02



03



VOLITELNÉ

H 700



VOLITELNÉ:



„Čistý řez“ díky standardnímu chladicímu systému s minimálním mazáním pro řez dlouhých trubek a profilů bez zbytečného úniku chladicí kapaliny.



Vysoké napnutí pilového pásu a náklon pilového ramene umožňují pilovému pásu volně a snadno řezat spodní části děleného materiálu bez vibrací, sevření pásu nebo zpomalení rezného cyklu.



Automatická detekce začátku a konce řezu.



Nastavení rychlosti klesání pilového ramene a rezné síly lze přehledně regulovat pomocí ovládacího panelu.



*H 700 - TECHNICKÉ PARAMETRY															
											H	B	L	H	h
□ 0°	520	450	680x400	□ 0° 500x400	3*	15:100	1900	H 34*	s 1,1	L 5870	h	1100	3300	2450	840
H 800 - TECHNICKÉ PARAMETRY															
											H	B	L	H	h
□ 0°	680	640	820x610	□ 0° 800x350	5,5	15:100	3100	H 41	s 1,3	L 7260	h	1550	3600	2700	800
H 1200 - TECHNICKÉ PARAMETRY															
											H	B	L	H	h
□ 0°	680	640	1250x600	□ 0° 1000x350	7,5	15:90	3400	H 54	s 1,6	L 8140	h	1450	4000	2750	855

*Na požádání lze dodat pilový pás h 41x1,3 mm a motor o výkonu 4 kW.

H 820

Robustní dvousloupová poloautomatická pila s hydraulickým pohonem je přizpůsobená především k průmyslovému dělení vysokopevnostní oceli, litiny, hliníku, slitin a dalších materiálů, a to i v těžkých nepřetržitých provozech. Velice pevná konstrukce ramene pilového pásu v kombinaci s jeho masivním dvousloupovým uložením na lineárních vedeních zaručuje vynikající tuhost celého systému a tím i velmi přesný řez.

- Možnost provádět řezy s proměnlivým úhlem od 0° až do 90° a s hydraulickým nastavením posunu pilového ramene.
- Pila je navržena a projektována zvláště pro řezání profilů, trubek, a především pro řezání ve svazích.
- Svařovaná robustní konstrukce pilového ramene zaručuje minimální vibrace a minimální hluk.
- Pohyb pilového ramene na lineárních vodících lištách je dokonale vyvážený a zaručený velkým průměrem hydraulického válce. To vše umožňuje vysoký výkon pily a dlouhou životnost pilového pásu.
- Začátek a konec řezu s možností náklonu pilového ramene od 0° do 5° směrem k pracovnímu stolu zajišťuje optimální řezné vlastnosti pilového pásu.
- Nastavení rychlosti klesání pilového ramene a řezné síly je přehledně zobrazeno na displeji ovládacího panelu.
- (03) Horizontální hydraulický svěrák s dvojitými čelistmi zajišťuje dokonalé sevření materiálu.
- Vedení pilového pásu je zajištěno příložkami z tvrdokovu a dodatečnými kuličkovými ložisky pro optimální vedení pilového pásu.
- Flexibilní vedení pilového pásu je automaticky udržováno co nejbližší oblasti řezu s elektronickou regulací rychlosti.
- Automatická detekce začátku a konce řezu.
- (02) Regulace napnutí pilového pásu je zajištěna hydraulickým válcem.
- (01) Automaticky poháněný kartáč motorem pro čištění pilového pásu.
- Podstavec s předními dvířky a vnitřním prostorem je vybaven odnímatelnou nádobou na třísky, nádrží pro chladicí kapalinu s elektrickým čerpadlem, mycí pistolí pro čištění, hydraulickým agregátem a bimetalovým pilovým pásem v základní výbavě.
- Hlavní uzamykatelný spínač s nízkonapětovou cívkou, nouzovým tlačítkem, tepelnou a magnetickou ochranou motoru, motorovou brzdou, čidlem pro správné uzavření krytu a optimálního napnutí pilového pásu.



➔ Začátek a konec řezu s možností náklonu pilového ramene od 0° do 5° směrem k pracovnímu stolu zajišťuje optimální řezné vlastnosti pilového pásu.

➔ (03) Horizontální hydraulický svěrák s dvojitými čelistmi zajišťuje dokonalé sevření materiálu.

➔ Pila je navržena a projektována zvláště pro řezání profilů, trubek, a především pro řezání ve svazích.

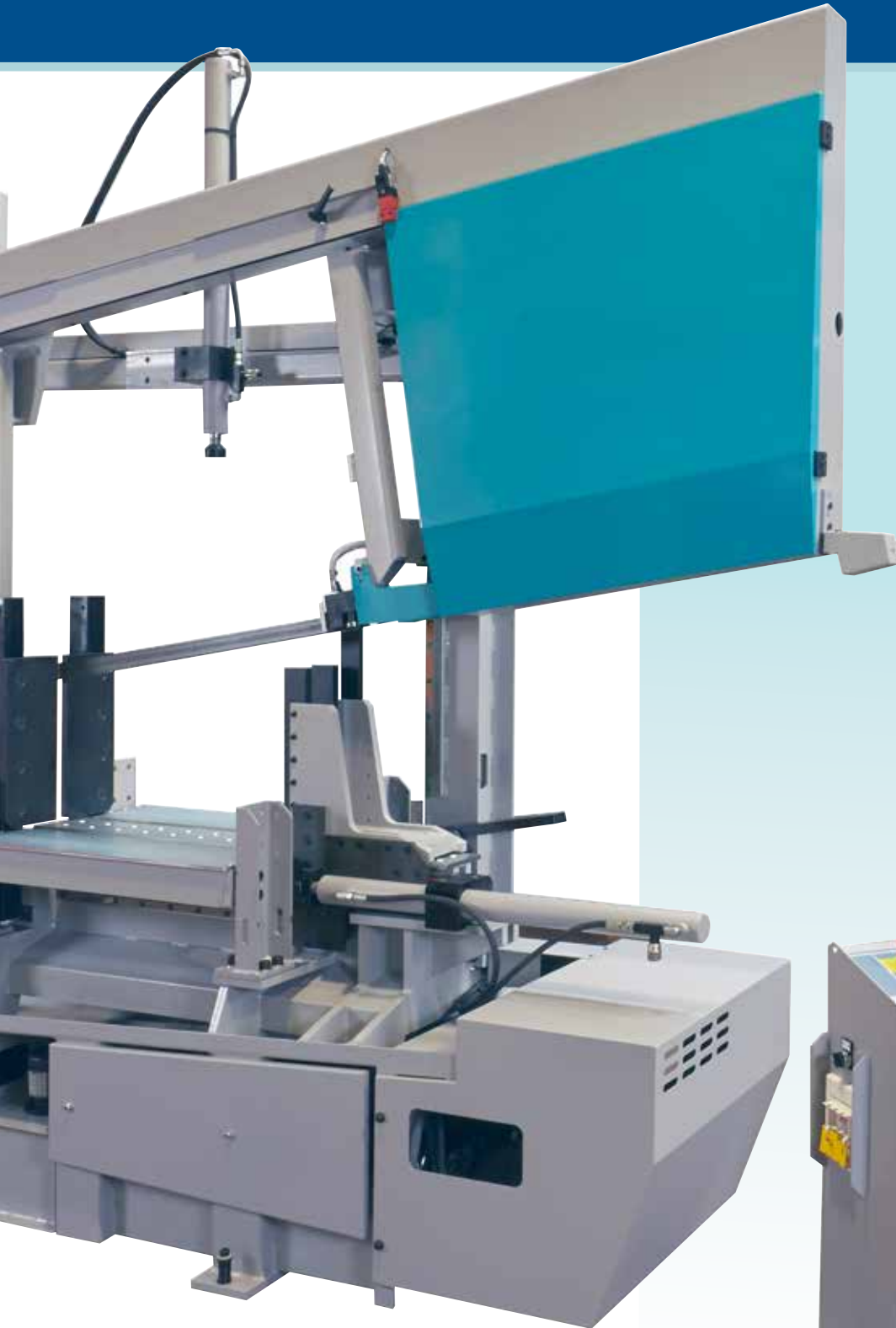

03

TECHNICKÉ PARAMETRY

0°	810	740	810X740	
4*	15÷100	H 41	2300	B 1100 L 3375 H 3100 h 890
		s 1.3		
		L 7575		

* Na požádání lze pilu dodat s motorem o výkonu 5,5 kW.

601 NC F 500 F 1500

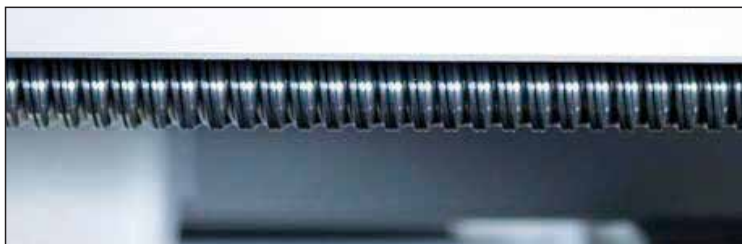

CNC automatická elektronicky řízená dvousloupová pila s hydraulickým pohonem je přizpůsobená především k průmyslovému dělení vysokopevnostní oceli, litiny, hliníku, slitin a dalších materiálů, a to i v těžkých nepřetržitých prozovech. Velice pevná konstrukce ramene pilového pásu v kombinaci s jeho masivním dvousloupovým uložením na lineárních vedeních zaručuje vynikající tuhost celého systému a tím i velmi přesný řez.

- (01) Možnost provádět řezy s proměnlivým úhlem od 0° až do 60° doleva s manuálním nastavením posunu pilového ramene.
- Velmi pevné ocelové rameno pily obsahuje konstrukci z ocelových profilů a vodičí kola o průměrech 520 mm. Pracovní stůl pily je s podstavcem propojen čepem s ložisky.
- Pohyb pilového ramene je zajištěn po robustních sloupech prostřednictvím dvou přímých vodičích lišt s kuličkovými šrouby.
- Jednostupňová motorová převodovka s dlouhou životností.
- Vedení pilového pásu je zajištěno příložkami z tvrdokovu a doplněno kuličkovými ložisky pro optimální vedení pilového pásu.
- (04) Pohyb podavače o délce 550 mm je zajištěn samořídícím elektromotorem přes axiální ložiska o průměrech 32 mm na lineárních vodičích lištách. Tím je zajištěno velmi přesné polohování i ne zcela dokonale rovného řezaného materiálu.
- Hydraulické robustní čelní svěráky s výškou čelistí 260 mm.
- (02) CNC ovladač umožňuje nastavit a uložit do paměti až 99 programů, každý s 10 různými délkami řezu a počtem řezů.
- Minimální délka odpadového konce činí 100 mm.
- Hlavní uzamykatelný spínač s nouzovým tlačítkem, tepelnou a magnetickou ochranou motoru, čidlem pro správné uzavření krytu a optimálního napnutí pilového pásu, motorovou brzdou, a to vše s nízkým napětím na 24 V.
- Plynulá elektronická regulace rychlosti pilového pásu.
- (03) Mechanický snímač polohy, který umožňuje pilovému rameni rychle se přiblížit k řezanému materiálu a automaticky tak určit bod začátku řezu. Sada mikrosnímačů ve vedení pilového pásu k automatické detekci začátku a konce řezu.
- Okamžité zastavení pily v případě prasknutí, nebo špatného napnutí pilového pásu.
- CNC klávesnice je umístěna na mobilním ovládacím panelu, velká RAM paměť, LCD displej s podsvícením, nastavení délky a množství řezů na klávesnici s automatickým opakováním, autodiagnostické menu pro kontrolu odchylek nastaveného režimu práce.
- Snadné připojení k válečkovému dopravníku materiálu.
- Podstavec s předními dveřky a vnitřním prostorem je vybaven odnímatelnou nádobou na třísky, nádrží pro chladicí kapalinu s elektrickým čerpadlem, mycí pistolí pro čištění, automaticky motorem poháněným kartáčem pro čištění pilového pásu, hydraulickým agregátem a bimetalovým pilovým pásem v základní výbavě.
- Unikátní uložení pilového ramene s osou řezu -6° minimalizuje tvorbu otřepů a umožňuje volně a snadno řezat spodní části děleného materiálu bez vibrací, námahy pilového pásu nebo jeho sevření a bez jakéhokoliv zpomalení řezného cyklu.
- Pro větší přesnost a řeznou rychlost je pilový pás napnut napínacím šroubem v čelní části ramene silou 2300 kg/cm² a kontrolován koncovým spínačem.



01



02

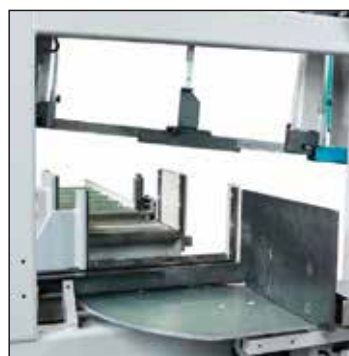

03



(02) CNC ovladač umožňuje nastavit a uložit do paměti až 99 programů, každý s 10 různými délkami řezu a počtem řezů.



Unikátní uložení pilového ramene s osou řezu -6° minimalizuje tvorbu otřepů a umožňuje volně a snadno řezat spodní části děleného materiálu bez vibrací, námahy pilového pásu nebo jeho sevření a bez jakéhokoliv zpomalení řezného cyklu.



Snadné připojení k válečkovému dopravníku materiálu.



04

H 601 NC F500-1500 - TECHNICKÉ PARAMETRY				VOLITELNÉ
□ 0°	450	410	610X390	□ 0° 600X250 max 150X50 min
□ 0°**	510**	480**	610X450**	
▤ 45°	440	440	440X450	
▤ 60°	250	250	250X450	
3*	15÷100	H 34* s 1.1 L 5320	2300 (F500)	B 2650 L 2800 H 2170 h 820 (F500)

VOLITELNÉ: ** Pílu lze dodat i bez snímače polohy.
* Na požádání lze dodat pilový pás h 41x1,3 mm a motor o výkonu 4 kW.

700 - 800 - 1200 NC F 1500 F 3000

CNC automatické elektronicky řízené dvousloupové pily s hydraulickým pohonem jsou zvláště navrženy a konstruované především k průmyslovému dělení vysokopevnostní oceli, litiny, hliníku, slitin a dalších materiálů, a to i v těžkých nepřetržitých provozech. Velice pevná konstrukce ramene pilového pásu v kombinaci s jeho masivním dvousloupovým uložením na lineárních vedeních zaručuje vynikající tuhost celého systému a tím i velmi přesný řez. Z důvodu dosažení maximální přesnosti a produktivity jsou tyto stroje určeny pouze pro kolmé dělení materiálu.

- CNC ovladač umožňuje nastavit a uložit do paměti až 300 řezných programů s rozdílnými délkami a počty řezů. LCD displej zobrazuje jednotlivé fáze řezů a pracovních anomálií.
- Rychlost podavače a řezná síla mohou být regulovány na mobilním ovládacím panelu. Systém uchopení materiálu je vybaven hydraulickým zařízením, které umožňuje příčný pohyb, napravuje nerovnost materiálu a umožňuje řez ve svazcích.
- (03) Modely **H 800 NC** a **H 1200 NC** jsou standardně vybaveny vertikálním svěrákem.
- Obě čelisti podavače mohou podávat i materiál, který není dokonale rovný.
- (02) Vedení pilového pásu je zajištěno příložkami z tvrdokovu a doplněno kuličkovými ložisky pro optimální vedení pilového pásu.
- Flexibilní vedení pilového pásu je automaticky udržováno co nejbližší oblasti řezu s elektronickou regulací rychlosti.
- Nastavení rychlosti klesání pilového ramene a řezné síly lze přehledně regulovat pomocí ovládacího panelu.
- Horizontální hydraulický svěrák s dvojitými čelistmi zajišťuje dokonalé sevření materiálu.
- Plynulá elektronická regulace rychlosti pilového pásu.
- (01) „Čistý řez“ díky standardnímu chladicímu systému s minimálním mazáním pro řez dlouhých trubek a profilů, bez zbytečného úniku chladicí kapaliny.
- Mechanické napnutí pilového pásu

je kontrolováno mikrosplínačem (hydraulickým válcem ve verzi **H 800 NC** a **H 1200 NC**). Okamžité zastavení pily v případě prasknutí, nebo špatného napnutí pilového pásu.

- Podstavec je vybaven odnímatelnou nádobou na třísky, nádrží pro chladicí kapalinu s elektrickým čerpadlem, mycí pistolí pro čištění, automaticky poháněným kartáčem pro čištění pilového pásu, hydraulickým agregátem a bimetalovým pilovým pásem v základní výbavě.
- Minimální délka odpadového konce činí 175 mm u samostatného řezu, 325 mm u řezu ve svazku (model **H 700 NC**).
- Unikátní uložení pilového ramene s osou řezu -5° (-10° u modelu **H 700 NC**) minimalizuje tvorbu otřepů a umožňuje volně a snadno řezat spodní části děleného materiálu bez vibrací, námahy pilového pásu nebo jeho sevření a bez jakéhokoliv zpomalení řezného cyklu.
- Automatická detekce začátku a konce řezu.
- (04) **H 800 NC - H 1200 NC** detail automatického podavače.
- (05) **H 700 NC** detail automatického podavače.
- (04, 05) Dostupná délka podavače 1500 mm nebo 3000 mm. Řezaný materiál se pohybuje na lineárních kuličkových vodících lištách s ozubením, poháněných motorem s převodníkem a řízené lineárním kódovacím zařízením a s mechanickým upínáním. Tato technologie umožňuje optimální rychlost, přesnost polohy a délky.

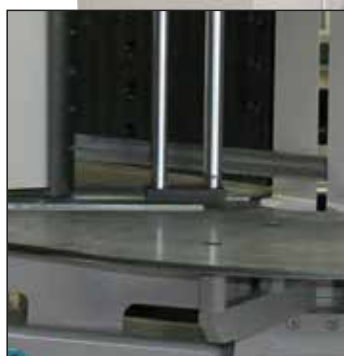
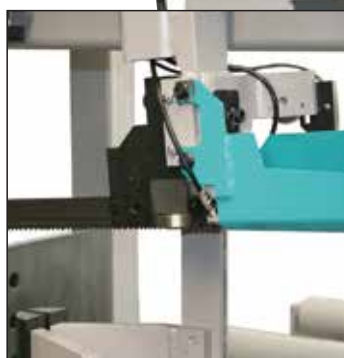

01

02

03

H 800 NC - H 1200 NC detail automatického podavače



04

H 700 NC detail automatického podavače



05







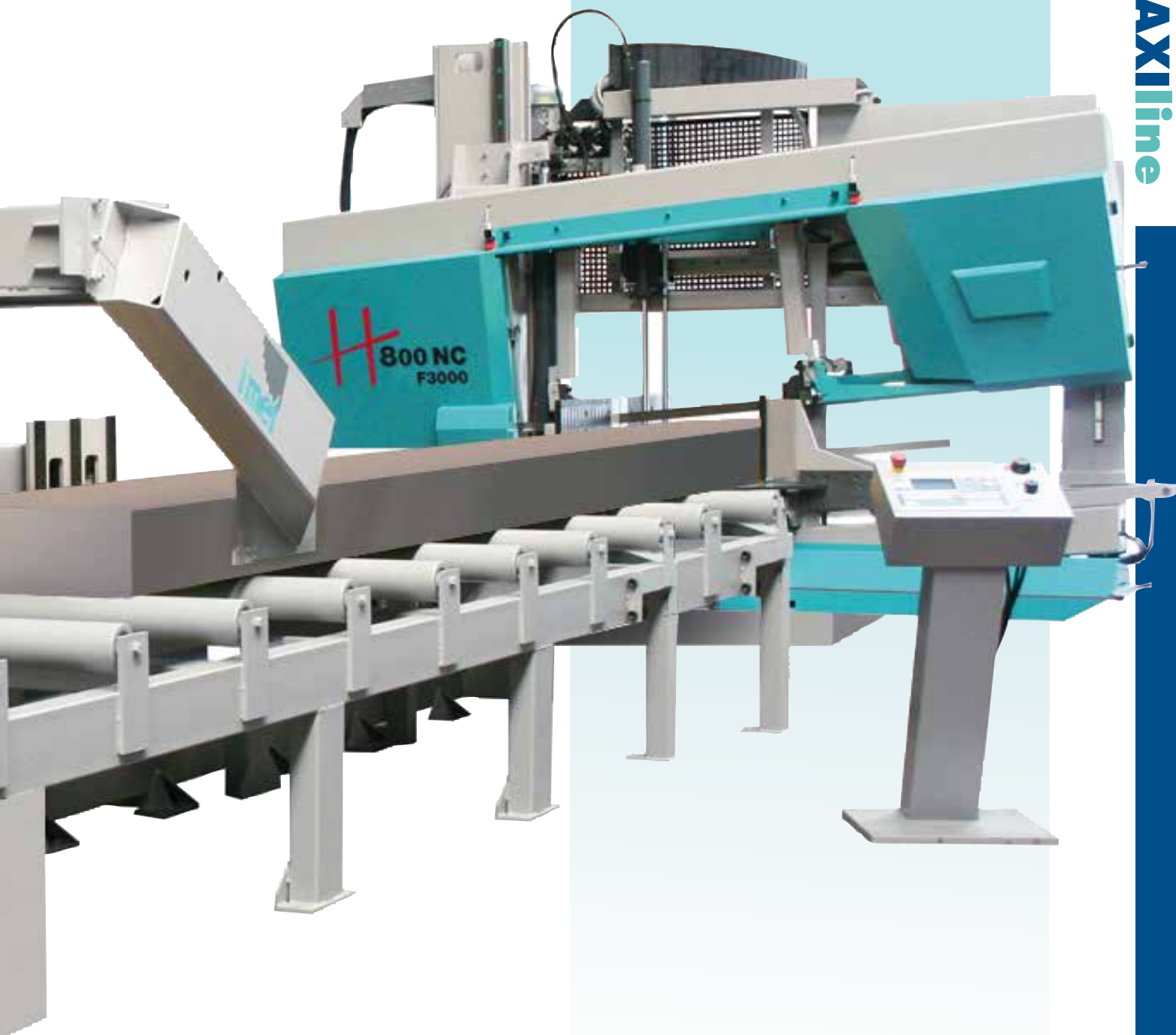























(01) „Čistý řez“ díky standardnímu chladicímu systému s minimálním mazáním pro řez dlouhých trubek a profilů, bez zbytečného úniku chladicí kapaliny.

Unikátní uložení pilového ramene s osou řezu -5° (-10° u modelu **H 700 NC**) minimalizuje tvorbu otřepů a umožňuje volně a snadno řezat spodní části děleného materiálu bez vibrací, námahy pilového pásu nebo jeho sevření a bez jakéhokoliv zpomalení řezného cyklu.

Rychlost podavače a řezná síla mohou být regulovány na mobilním ovládacím panelu. Systém uchopení materiálu je vybaven hydraulickým zařízením, které umožňuje příčný pohyb, napravuje nerovnost materiálu a povoluje řez ve svazcích.



CNC ovladač umožňuje nastavit a uložit do paměti až 300 řezných programů, s rozdílnými délkami a počty řezů. LCD displej zobrazuje jednotlivé fáze řezů a pracovních anomálií.

H 700 NC F1500-3000 - TECHNICKÉ PARAMETRY														
										H	B	L	H	h
0°	520	450	680x400	0° 500x400	3*	15÷100	2850 (F3000)	H 34* s 1,1 L 5870	5400 (F3000)	3300	2450	840		
H 800 NC F1500-3000 - TECHNICKÉ PARAMETRY														
										H	B	L	H	h
0°	680	640	820x610	0° 800x350	5,5	15÷100	4455 (F3000)	H 41 s 1,3 L 7260	5850 (F3000)	3600	2700	800		
H 1200 NC F1500-3000 - TECHNICKÉ PARAMETRY														
										H	B	L	H	h
0°	680	640	1250x600	0° 1000x350	7,5	15÷90	4955 (F3000)	H 54 s 1,6 L 8140	5750 (F3000)	4000	2750	855		

* Na požádání lze dodat pilový pás h 41x1,3 mm a motor o výkonu 4 kW.

Poloautomatická elektronicky řízená dvousloupová pila s hydraulickým pohonem je přizpůsobená především k průmyslovému dělení vysokopevnostní oceli, litiny, hliníku, slitin a dalších materiálů, a to i v těžkých nepřetržitých provozech. Velice pevná konstrukce ramene pilového pásu v kombinaci s jeho masivním dvousloupovým uložením na lineárních vedeních zaručuje vynikající tuhost celého systému a tím i velmi přesný řez.

- Jediná pila své kategorie, která umožňuje řez doprava a doleva od 0° do 60° s jedním umístěním a zajištěním svěráku.
- Možnost úhlového řezu od 0° do 60° doleva i doprava, snadné nastavení dorazů na 0°, 45° doleva a 45° doprava.
- Velmi pevné ocelové rameno pily obsahuje konstrukci z ocelových profilů a vodící kola o průměrech 360 mm. Pracovní stůl pily je s podstavcem propojen čepem s ložisky.
- Unikátní uložení pilového ramene s osou řezu -6° minimalizuje tvorbu otřepů a umožňuje volně a snadno řezat spodní části děleného materiálu bez vibrací, námahy pilového pásu nebo jeho sevření a bez jakéhokoliv zpomalení řezného cyklu.
- Vedení pilového pásu je zajištěno příločkami z tvrdokovu a vodící lištou s kuličkovými ložisky pro optimální vedení pilového pásu.
- Plný zdvih hydraulického svěráku umožňuje volný pohyb podél celé pracovní plochy stolu, která je podepřená otáčivým axiálním ložiskem s rychlým pohybem a rychloupínáním.
- Maximální otevření svěráku až do šířky 510 mm.
- Mechanický snímač polohy, který umožňuje pilovému rameni rychle se přiblížit k řezanému materiálu a automaticky tak určit bod začátku řezu. Sada mikrosnímačů ve vedení pilového pásu k automatickému určení začátku a konce řezu.
- Okamžité zastavení stroje v případě prasknutí nebo špatného napnutí pilového pásu.
- Třípolohový přepínač pro výběr různých pracovních postupů: návrat pilového ramene se stojícím nebo běžícím pilovým pásem a/nebo ukončení řezného cyklu bez návratu pilového ramene do výchozí polohy.
- Podpůrné válečky na obou stranách o šířce 630 mm, které mohou být napojeny na válečkový dopravník.
- Kontrolky na mobilním řídicím panelu pro kontrolu správného napnutí pilového pásu, čidla pro správné uzavření krytu pilového pásu, nouzové tlačítko, tepelná a magnetická ochrana motoru, motorová brzda.
- Podstavec s předními dvířky a vnitřním prostorem je vybaven odnímatelnou nádobou na třísky, nádrží pro chladicí kapalinu s elektrickým čerpadlem, mycí pistolí pro čištění, automaticky poháněným kartáčem pro čištění pilového pásu, hydraulickým agregátem a bimetalovým pilovým pásem v základní výbavě.
- Automatická detekce začátku a konce řezu.
- Pro větší přesnost a řeznou rychlost je pilový pás napnut napínacím šroubem v přední části pilového ramene silou 2000 kg/cm² a kontrolován koncovým spínačem.



01



02



03



Mechanický snímač polohy, který umožňuje pilovému rameni rychle se přiblížit k řezanému materiálu a automaticky tak určit bod začátku řezu. Sada mikrosnímačů ve vedení pilového pásu k automatickému určení začátku a konce řezu.



Plný zdvih hydraulického svěráku umožňuje volný pohyb podél celé pracovní plochy stolu, která je podepřená otáčivým axiálním ložiskem s rychlým pohybem a rychloupínáním.



Jediná pila své kategorie, která umožňuje řez doprava a doleva od 0° do 60° s jedním umístěním a zajištěním svěráku.



KS 502 - TECHNICKÉ PARAMETRY				VOLITELNÉ
	305 350*	280 335*	500X260 500X325*	 0° 500X250 max 160X40 min
	300	270 290*	290X270 290X325*	
	300	270 320*	350X260 350X320*	
	155	155	155X155 155X325*	
	155	155	155X155 155X320*	
2,2	15÷100	H 34 s 1.1 L 4250	1200	B 1470 L 2405 H 1935 h 844

*Pilu lze dodat i bez zařízení rychlého spuštění pilového ramene.

KS 702 - 802 - 1202 NC

CNC poloautomatické elektronicky řízené dvousloupové pily s hydraulickým pohonem jsou zvláště navrženy a konstruované především k průmyslovému dělení vysokopevnostní oceli, litiny, hliníku, slitin a dalších materiálů, a to i v těžkých nepřetržitých provozech. Velice pevná konstrukce ramene pilového pásu v kombinaci s jeho masivním dvousloupovým uložením na lineárních vedeních zaručuje vynikající tuhost celého systému a tím i velmi přesný řez.

- Možnost řezu s proměnlivými úhly od 0° do 60° doleva a od 0° do 60° doprava v automatickém cyklu.
- Otáčení stroje je zajištěno ozubením, které je poháněno motorem s převodníkem a lineárním kódovacím zařízením umístěným ve velké vzdálenosti od osy rotace pro získání nejvyšší přesnosti v poloze s hydraulickým uzamčením otáčení.
- Automatická detekce začátku a konce řezu.
- Unikátní uložení pilového ramene s osou řezu -5° (-10° u modelu **KS 702 NC**) minimalizuje tvorbu otřepů a umožňuje volně a snadno řezat spodní části děleného materiálu bez vibrací, námahy pilového pásu nebo jeho sevření a bez jakéhokoliv zpomalení řezného cyklu.
- „Čistý řez“ díky standardnímu chladicímu systému s minimálním mazáním pro řez dlouhých trubek a profilů bez zbytečného úniku chladicí kapaliny.
- Svařované robustní pilové rameno zaručuje minimální vibrace a minimální hluk.
- Speciální sekce pilového ramene s nakloněnou řemenicí zajišťuje jen malé zkroucení pilového pásu a tím prodlužuje jeho životnost.
- Vedení pilového pásu je zajištěno přílozkami z tvrdokovu a vodící lištou s kuličkovými ložisky pro optimální vedení pilového pásu.
- (01) Flexibilní vedení pilového pásu je automaticky udržováno co nejbližší oblasti řezu s elektronickou regulací rychlosti.
- Všechny pohyby řezného stroje jsou zajištěny pomocí vodících lišt s axiálními ložisky poslední generace (pohyb pilového ramene, svěráků a vedení pilového pásu) se statickou a dynamickou vysokou nosností a tím zajišťují nízké posuvné tření.
- Mechanické napnutí pilového pásu je kontrolováno mikrospínačem (hydraulickým válcem u modelů **KS 802 NC** a **KS 1202 NC**). Okamžité zastavení pily v případě prasknutí nebo špatného napnutí pilového pásu.
- Podstavec je vybaven odnímatelnou nádobou na třísky, nádrží pro chladicí kapalinu s elektrickým čerpadlem, mycí pistolí pro čištění, automaticky poháněným kartáčem pro čištění pilového pásu, hydraulickým agregátem a bimetalovým pilovým pásem v základní výbavě.
- (03) Model **KS 702 NC** je vybaven manuálním otáčením a hydraulickým upnutím čelistí s digitálním displejem ukazujícím aktuální úhel, snadné polohování na 0° a 45° doleva a doprava.
- (02) Vertikální hydraulický svěrák manuálně nastavitelný v horizontální poloze zajišťuje dokonalé upnutí materiálu a zabraňuje jakýmkoliv vibracím (možnost dodání i k modelu **KS 702 NC** s manuální verzí).



01



02



03



VOLITELNÉ:

Inovativní konstrukce hydraulického agregátu, který zajišťuje výraznou úsporu energie. Většina procesů se provádí s vypnutým hydraulickým agregátem. Je vybaven olejovými a redukčními tlakovými svěráky (není kompatibilní s modelem **KS 702 NC**).

Speciální sekce pilového ramene s nakloněnou řemenicí zajišťuje jen malé zkroucení pilového pásu a tím prodlužuje jeho životnost.



VOLITELNÉ

*KS 702 NC - TECHNICKÉ PARAMETRY									
0°	520	450	680x400	3*	15÷100	1950	H 34*		H
45°	470	430	470x400				s 1,1		B 1600
45°	470	430	470x400				L 5870		L 3300
60°	280	280	280x380						H 2500
60°	310	310	310x380						h 840
KS 802 NC - TECHNICKÉ PARAMETRY									
0°	680	640	820x610	5,5	15÷100	3200	H 41		H
45°	550	550	550x600				s 1,3		B 2050
45°	550	550	550x580				L 7260		L 3600
60°	370	370	370x600						H 2700
60°	370	370	370x450						h 800
KS 1200 NC - TECHNICKÉ PARAMETRY									
0°	680	640	1250x600	7,5	15÷90	3550	H 54		H
45°	680	600	870x600				s 1,6		B 1950
45°	680	600	840x600				L 8140		L 4000
60°	580	530	550x450						H 2750
60°	550	450	550x450						h 855

* Na požádání lze dodat pilový pás h 41x1,3 mm a motor o výkonu 4 kW.

CNC automatická elektronicky řízená pila s hydraulickým pohonem je svými parametry a konstrukčním vývojem rozšířená verze automatické pily **KS 450**. Je přizpůsobená především k průmyslovému dělení vysokopevnostní oceli, litiny, hliníku, slitin a dalších materiálů, a to i v těžkých nepřetržitých provozech, s možností úhlového řezu od 0° do 60° doleva i doprava. Velice pevná konstrukce ramene pilového pásu zaručuje vynikající tuhost celého systému a tím i velmi přesný řez.

- Veškeré řízené pohyby pily jsou vedeny po lineárních vodících lištách s vysokozátěžovými kuličkovými ložisky a s velkou kapacitou statických i dynamických zatížení, které prakticky eliminují kluzné tření včetně podávacího zařízení. CNC řízení pro upínání materiálu a rotaci pilového ramene.
- Řízení úhlů řezu kódovacím zařízením a převodníkem, optimalizace výběru řezů prostřednictvím CNC pro četné operace s jednoduchým intuitivním programováním.
- Integrovaná klávesnice s CNC řízením ve třech osách, velká RAM paměť, dotyková obrazovka pro nastavení částí řezu s potřebnými úhly, možnost řezu s dvojitým úhlem na jedné straně.
- (01) Numerické řízení dovoluje nastavení a uložení až 300 řezných programů s různými tvary, délkami a počty kusů.
- Svařované robustní pilové rameno zaručuje minimální vibrace a minimální hluk.
- Pohyb podavače je zajištěn samořídícím elektromotorem přes axiální ložiska o průměrech 32 mm na lineárních vodících lištách. Tím je zajištěno velmi přesné polohování i ne zcela dokonale rovného řezaného materiálu. Celková délka podavače 2050 mm a minimální délka odpadového konce činí 165 mm pro 0°. Systém minimálního mazání je u tohoto modelu součástí základní výbavy pily.
- Hydraulické čelní svěráky s příčným polohováním a rychloupínáním.
- Vedení pilového pásu je zajištěno příloškami z tvrdokovu a vodící lištou s kuličkovými ložisky pro optimální vedení pilového pásu.
- Pro větší přesnost a řeznou rychlost je pilový pás napnut napínacím šroubem v čelní části ramene silou 1700 kg/cm² a kontrolován koncovým spínačem.
- Jednostupňová převodovka s dlouhou životností.
- (02) Hydraulický válec na vykládací straně pohání vykladač nařezaných kusů.
- Nastavení řezné síly a rychlosti pilového ramene spolu s odděleným řízením, pro přizpůsobení se parametrů řezu k řezanému materiálu.
- Podstavec s předními dvířky a vnitřním prostorem je vybaven odnímatelnou nádobou na třísky, nádrží pro chladicí kapalinu s elektrickým čerpadlem, automaticky motorem poháněným kartáčem pro čištění pilového pásu, hydraulickým agregátem a bimetalovým pilovým pásem v základní výbavě.
- Rychlé podání řezaného kusu s automatickou detekcí počátečního řezného bodu značně zkracují čas nastavení pro individuální řezy.
- Konec řezu s možností náklonu pilového ramene – minimálně o 5° na 450 mm, zajišťuje lepší průnik ostří pilového pásu do materiálu, zvýšenou životnost pilového pásu a celkové zrychlení řezného procesu.
- Pila je vybavena zábranami přístupu s bezpečnostními koncovými spínači, zábrany je možno sklopit tak, aby umožnily přístup ke stroji pouze k seřízení.
- Dopravník materiálu je opatřen pevným bezpečnostním krytem z perforovaného plechu.
- Standardním vybavením pily je i hydraulický systém s nastavením tlaku upínání, dodávaný s olejem.
- Pevné ocelové rameno pily obsahuje konstrukci z ocelových profilů, pracovní plocha je uložena na otáčivém axiálním ložisku s předpětím. Nastavitelná ložiska s kuželovými válečky na kyvném čepu.

Dotykový displej.



01



Integrovaná klávesnice s CNC řízením ve třech osách, velká RAM paměť, dotyková obrazovka pro nastavení částí řezu s potřebnými úhly, možnost řezu s dvojitým úhlem na jedné straně.



Pohyb podavače je zajištěn samořídícím elektromotorem přes axiální ložiska o průměrech 32 mm na lineárních vodících lištách. Tím je zajištěno velmi přesné polohování i ne zcela dokonale rovného řezaného materiálu. Celková délka podavače 2050 mm a minimální délka odpadového konce činí 165 mm pro 0°. Systém minimálního mazání je u tohoto modelu součástí základní výbavy pily.



Příklad řezu s K-TECH 450 F2000



Cyklus řezu hrany

Automatický cyklus



02

TECHNICKÉ PARAMETRY					VOLITELNÉ
	310	280	450X270		
	300	270	270X270		380 X 180 max
	210	200		180X270	240 X 40 min
	160	150		150X270	
2,2	18÷100	H 34*	1900	B 4120 L 2300 H 2180 h 845	
		s 1.1			
		L 4250			

* Na požádání lze pilu dodat s pilovým pásem H 27 x 0.9 mm.

CNC automatické elektronicky řízené dvousloupové pily s hydraulickým pohonem jsou zvláště navrženy a konstruovány především k průmyslovému dělení vysokopevnostní oceli, litiny, hliníku, slitin a dalších materiálů, a to i v těžkých nepřetržitých provozech. Velice pevná konstrukce ramene pilového pásu v kombinaci s jeho masivním dvousloupovým uložením na lineárních vedeních zaručuje vynikající tuhost celého systému a tím i velmi přesný řez.

- Plně automatická dvousloupová pásová pila s hydraulickým poháněním pilového ramene a automatickým nastavením řezných úhlů s integrovaným CNC řízením.
- Možnost řezu s proměnlivými úhly od 60° doleva do 60° doprava.
- Svařované robustní pilové rameno zaručuje minimální vibrace a minimální hluk.
- (01) Otáčení pilového ramene je zajištěno ozubením, které je poháněno motorem s převodníkem a lineárním kódovacím zařízením umístěným ve velké vzdálenosti od osy rotace pro získání nejvyšší přesnosti v poloze a s hydraulickým uzamčením otáčení. Systém hydraulické brzdy otáčení.
- CNC ovladač umožňuje nastavení a uložení do paměti více než 90 řezných programů s rozdílnými délkami řezu, úhly a počty kusů.
- Rychlost podavače a síla řezu může být regulována pomocí ovládacího panelu.
- Unikátní uložení pilového ramene s osou řezu -5° (-10° u modelu **K-TECH 702**) minimalizuje tvorbu otřepů a umožňuje volně a snadno řezat spodní části děleného materiálu bez vibrací, námahy pilového pásu nebo jeho sevření a bez jakéhokoliv zpomalení řezného cyklu.
- Systém uchopení materiálu podavačem je vybaven hydraulickým zařízením, které umožňuje příčný pohyb a kompenzuje částečnou nerovnost materiálu a umožňuje řez ve svazcích.
- (03) Vertikální svěrák s tvarovanými čelistmi upravenými k upnutí materiálu ze všech stran.
- Vedení pilového pásu je zajištěno příloškami z tvrdokovu a vodící lištou s kuličkovými ložisky pro optimální vedení pilového pásu.
- Flexibilní vedení pilového pásu je automaticky udržováno co nejlépe oblastí řezu s elektronickou regulací rychlosti.
- Mechanické napnutí pilového pásu je kontrolováno mikrosplínačem (02) (hydraulickým válcem ve verzi **K-TECH 802 a K-TECH 1202**), okamžitě zastavení stroje v případě prasknutí nebo špatného napnutí pilového pásu.
- Automatická detekce bodů začátku a konce řezu.
- Čištění pilového pásu je prováděno dvěma nastavitelnými kovovými kartáči poháněnými řemenicemi.
- Inovativní přehledný dotykový displej.
- Vertikální hydraulický svěrák zajišťuje dokonalé upnutí materiálu a zabráňuje jakýmkoliv vibracím. (VOLITELNÉ **K-TECH 702**).
- „Čistý řez“ díky standardnímu chladicímu systému s minimálním mazáním pro řez dlouhých trubek a profilů bez zbytečného úniku chladicí kapaliny.
- Inovativní konstrukce hydraulického agregátu s novým nízkohlukovým čerpadlem, blokačními klapkami ve všech směrech a s tlakovými redukcemi svěráku.
- Většina procesů se provádí s vypnutou hydraulickou jednotkou, což umožňuje znatelné úspory energie a udržuje nízkou teplotu hydraulického oleje.



01



02

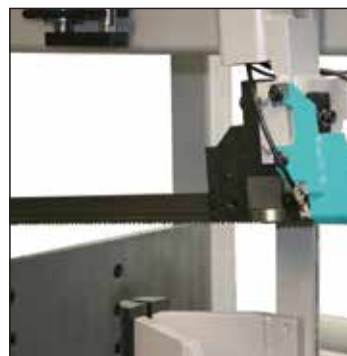

03



Unikátní uložení pilového ramene s osou řezu -5° (-10° u modelu **K-TECH 702**) minimalizuje tvorbu otřepů a umožňuje volně a snadno řezat spodní části děleného materiálu bez vibrací, námahy pilového pásu nebo jeho sevření a bez jakéhokoliv zpomalení řezného cyklu.



Většina procesů se provádí s vypnutou hydraulickou jednotkou, což umožňuje znatelné úspory energie a udržuje nízkou teplotu hydraulického oleje.



Podávací systém je k dispozici v délce 3 nebo 6 m. Podavač je na kolejnici oddělen válečkem od nakládací plochy. Pohybuje se na lineárních kuličkových vodících lištách s ozubením, které je poháněno motorem s převodovkou a řízeno lineárním kódovacím zařízením a mechanickým upínáním. Tato technologie umožňuje optimální rychlost, přesnost polohy a délky.

Dotykový displej.



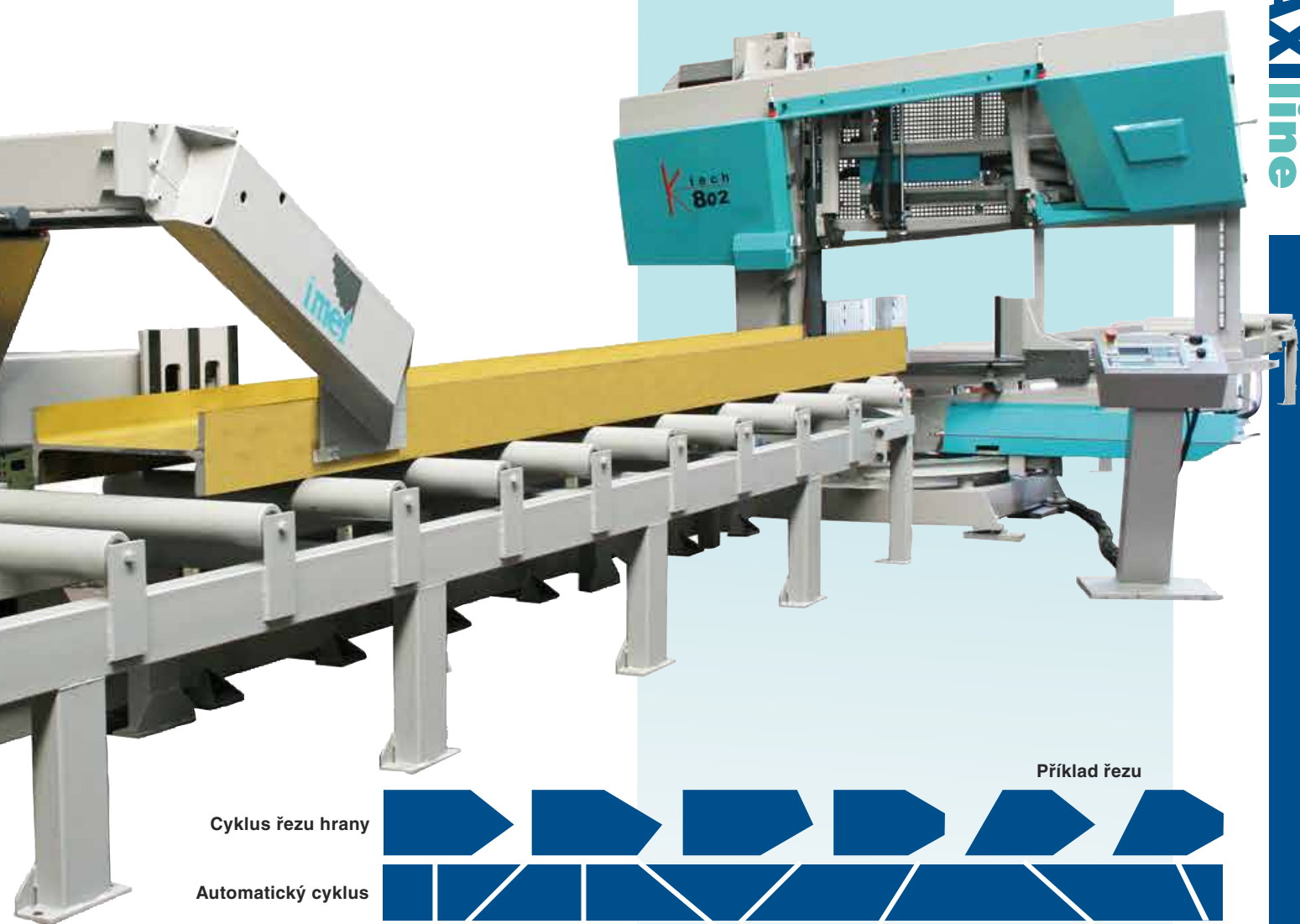

Příklad řezu

Cyklus řezu hrany



Automatický cyklus



*K TECH 702 F 3000-6000 - TECHNICKÉ PARAMETRY

□ 0°	520	450	680x400	□ 0° 500x400	3*	2900 (F3000)	H 34* s 1,1	B 5400 L 3300 H 2500 h 840 (F3000)
▤ 45°	470	430	470x400				L 5870	
▥ 45°	470	430	470x400					
▧ 60°	280	280	280x380					
▨ 60°	310	310	310x380		15÷100			

K TECH 802 F 3000-6000 - TECHNICKÉ PARAMETRY

□ 0°	680	640	820x610	□ 0° 800x350	5,5	4800 (F3000)	H 41 s 1,3	B 5850 L 3700 H 2700 h 800 (F3000)
▤ 45°	550	550	550x600				L 7260	
▥ 45°	550	550	550x580					
▧ 60°	370	370	370x600					
▨ 60°	370	370	370x450		15÷100			

K TECH 1202 F 3000-6000 - TECHNICKÉ PARAMETRY

□ 0°	680	640	1250x600	□ 0° 1000x350	7,5	5300 (F3000)	H 54 s 1,6	B 5750 L 4200 H 2750 h 855 (F3000)
▤ 45°	680	600	870x600				L 8140	
▥ 45°	680	600	840x600					
▧ 60°	580	530	550x450					
▨ 60°	550	450	550x450		15÷90			

* Na požádání lze dodat pilový pás h 41x1,3 mm a motor o výkonu 4 kW.

SMART 3

CNC plně automatická elektronicky řízená kompaktní dvousloupová pila s hydraulickým pohonem je opatřena špičkovou robustní mechanickou konstrukcí spojenou především s pokročilou moderní technologií. Tato pila, s ohledem na její spolehlivost a hospodárnost, je vhodná zejména pro plnění náročných průmyslových řezných aplikací v té nejvyšší kvalitě. Z důvodu dosažení maximální přesnosti a produktivity je tato pila určena pouze pro kolmé dělení materiálu.

- Pila je kompletně umístěna ve svařovaném robustním ocelovém rámu, který zaručuje minimální vibrace a minimální hluk a je opatřena bezpečnostními kryty z perforovaného lakovaného plechu.
- (02) Dvojitý svěrák s čelistmi před pilovým pásem a za pilovým pásem zajišťuje perfektní upnutí materiálu během řezné operace.
- Pohyby pilového ramene a vodiček pilového pásu se provádí pomocí lineárního vedení obsahující vysokou statickou a dynamickou kapacitu nosnosti.
- Minimální délka odpadového konce činí pouze 50 mm.
- (03) Automaticky motorem poháněný rotující kartáč pro čištění pilového pásu, mycí pistole pro čištění.
- Integrované LED osvětlení pracovní plochy.
- Automatická převodovka s dlouhou životností.
- Senzor pro automatickou detekci počátečního bodu řezu.
- Vedení pilového pásu je zajištěno příločkami z tvrdokovu a vodící lištou s kuličkovými bočními ložisky pro optimální vedení pilového pásu.
- Flexibilní vedení pilového pásu je automaticky udržováno co nejbližší oblasti řezu s elektronickou regulací rychlosti.
- Tlaková regulace svěráku podavače pro efektivnější upínání materiálu menších rozměrů.
- Podavač je poháněn elektromotorem a pohybuje se po recirkulačním kuličkovém šroubu, který je kontrolován setinným snímačem s automatickou pozicí nula.
- (01) Podavač s integrovaným podpůrným stolem pro bezpečné držení materiálu.
- V podstavci stroje se nachází odnímatelná nádoba na třísky, nádrž pro chladicí kapalinu s elektrickým čerpadlem a hydraulický agregát.
- Pila je dodávána s bimetalovým pilovým pásem v základní výbavě.

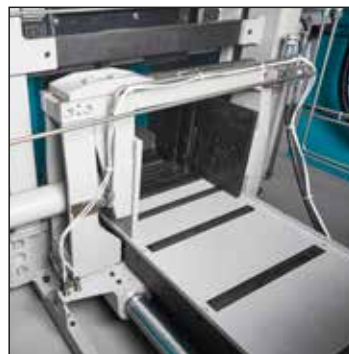

01



02

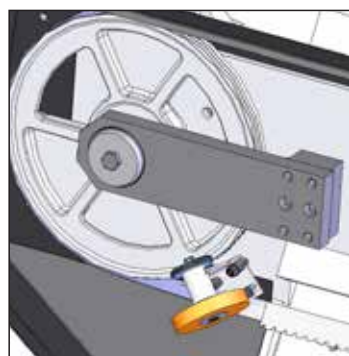

03



04



Tlaková regulace svěráku podavače pro efektivnější upínání materiálu menších rozměrů.



Pohyby pilového ramene a vodiček pilového pásu se provádí pomocí lineárního vedení, které obsahuje vysokou statickou a dynamickou kapacitu nosnosti.



TECHNICKÉ PARAMETRY				VOLITELNÉ
□ 0°	310	310	340X310	340X250
3	15÷100	H 34	1650	B 1950 L 1755 H 1965 h 922
		s 1.1		
		L 3730		

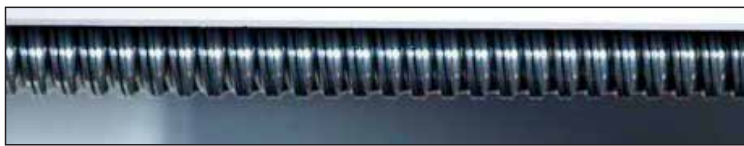

CNC plně automatická elektronicky řízená kompaktní dvousloupová pila s hydraulickým pohonem je opatřena špičkovou robustní mechanickou konstrukcí spojenou především s pokročilou moderní technologií. Tato pila, s ohledem na její spolehlivost a hospodárnost, je vhodná zejména pro plnění náročných průmyslových řezných aplikací v té nejvyšší kvalitě. Z důvodu dosažení maximální přesnosti a produktivity je tato pila určena pouze pro kolmé dělení materiálu.

- Svařované robustní pilové rameno zaručuje minimální vibrace a minimální hluk.
- Odnímatelná nádrž chladicí kapaliny pro snadné čištění.
- (03) Motorizovaný, hydraulicky poháněný vynašeč třísek s plynulou regulací rychlosti.
- Speciální dvojité sekce pilového ramene umožňuje podepřít (vyztužit) vodící kola z obou stran za pomoci dvojitých velkých ložisek.
- Vedení pilového pásu je zajištěno příložkami z tvrdokovu, vodící lištou s kuličkovými ložisky a je hydraulicky udržováno v kontaktu s pilovým pásem, čímž zajišťuje jeho optimální vedení. Flexibilní vedení pilového pásu je automaticky udržováno co nejlépe oblastí řezu s elektronickou regulací rychlosti.
- Dva hydraulicky poháněné ocelové rotační kartáče pro čištění pilového pásu.
- Pilový pás je napnut pomocí hydraulického válce a je řízen elektronicky řídicí jednotkou.
- (02) CNC ovladač umožňuje nastavit a uložit do paměti více než 99 programů s různými délkami a počty řezů.
- Automatický výpočet tloušťky pilového pásu a automatické

opakování posunů podavače je odvíjeno od zvolené délky řezu. Rychlost pilového pásu, která je ovládána a kontrolována pomocí elektronického měniče, je plynule volitelná mezi 12 a 100 m/min, což umožňuje efektivně řezat širokou škálu materiálů.

- Hydraulický agregát je vybaven pumpou s neměnným objemem oleje, doplněný o filtry a tlakový ventil.
- (04) Automatická detekce počátečního bodu řezu, rychlý přístup pilového ramene k rezanému materiálu, cca 15 mm nad materiálem se spustí řezný proces v závislosti na předvolených parametrech uživatelem.
- (01) Upínací svěráky se pohybují paralelně, aby zajistily perfektní upnutí materiálu, a to i takového, který není dokonale rovný. Svěráky jsou umístěny před i za řezným bodem a tím zajišťují perfektní upnutí materiálu a zabraňují odpadnutí odříznutého kusu na konci řezu, minimální délka koncového odpadu činí 80 mm.
- Podavač poháněný elektromotorem se pohybuje na kuličkových šroubech pod kontrolou setinného snímače a s automatickou nulovou pozicí.



01



02



03



04



(02) CNC ovladač umožňuje nastavit a uložit do paměti více než 99 programů s různými délkami a počty řezů.











(01) Upínací svěráky se pohybují paralelně, aby zajistily perfektní upnutí materiálu, a to i takového, který není dokonale rovný. Svěráky jsou umístěny před i za řezným bodem a tím zajišťují perfektní upnutí materiálu a zabraňují odpadnutí odříznutého kusu na konci řezu, minimální délka koncového odpadu činí 80 mm.



05

 Podavač poháněný elektromotorem se pohybuje na kuličkových šroubech pod kontrolou setinného snímače a s automatickou nulovou pozicí.

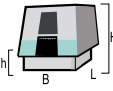
TECHNICKÉ PARAMETRY				VOLITELNÉ
				
□ 0°	320	320	320X320	320X250
				
3	12÷100	H 34	2150	B 2450 L 1850 H 1900 h 774
		s 1.1		
		L 5095		

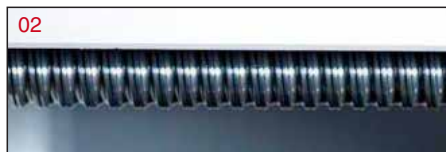

CNC plně automatické elektronicky řízené velkovýrobní dvousloupové pily s hydraulickým pohonem **X-TECH 410** a **X-TECH 630** jsou opatřeny špičkovou robustní mechanickou konstrukcí spojenou především s pokročilou moderní technologií. Tyto pily, s ohledem na jejich spolehlivost a hospodárnost, jsou vhodné zejména pro plnění náročných průmyslových řezných aplikací v té nejvyšší kvalitě. Z důvodu dosažení maximální přesnosti a produktivity jsou tyto pily určeny pouze pro kolmé dělení materiálu.

- Upínací hydraulické svěráky jsou tlakově regulovatelné a pohybují se paralelně tak, aby zajistily perfektní upnutí materiálu, a to i takového, který není dokonale rovný.
- (03) Tento systém také umožňuje svěrákům „ustoupit“ tak, aby se zabránilo tření ostří pilového pásu o řezanou plochu při stoupání pilového ramene k dalšímu řezu. Nespornou výhodou tohoto provedení je, že umožňuje použití vysoce výkonných TCT ostří pilového pásu.
- CNC ovladač umožňuje nastavit a uložit do paměti více než 99 programů s různými délkami a počty řezů.
- Vedení pilového pásu je zajištěno příloškami z tvrdokovu, vodící lištou s kuličkovými ložisky a je hydraulicky udržováno v kontaktu s pilovým pásem, čímž zajišťuje jeho optimální vedení. Flexibilní vedení pilového pásu je automaticky udržováno co nejbližší oblasti řezu s elektronickou regulací rychlosti.
- (01) Možnost volby programu tzv. „Short Bath“ a „One Off Sawing“, který umožňuje neúplné rozdělení materiálu v automatickém řezném cyklu.
- Hydraulický agregát je vybaven čerpadlem s variabilní kapacitou.
- Pilový pás je napínán pomocí hydraulického válce ovládaným softwarem stroje.
- (04) Možnost automatického řezu na vhodném materiálu, který je přesně a automaticky lokalizován. Tato funkce efektivně šetří čas a zajišťuje značnou úsporu děleného materiálu.
- Při každé výměně pilového pásu je automaticky provedena procedura tzv. „záběhu pilového pásu“, která snižuje řeznou rychlost až o 30 % po dobu doporučenou výrobcem pilového pásu.
- Automatický výpočet tloušťky pilového pásu a automatické opakování posunů podavače.
- Potřebná délka materiálu k dokončení řezného programu se

zobrazí v případě, že byly předem naprogramovány parametry řezného materiálu.

- Všechna hlášení provozních funkcí včetně anomálií a řešení problémů jsou přehledně zobrazována na dotykové obrazovce (05).
- Zařízení pro kontrolu přesnosti a správného úhlu řezu s automatickým nastavením, zastavením nebo snížením rychlosti pilového ramene v případě odchylky ostří pilového pásu od daného úhlu.
- Podavač pily s kuličkovým i šrouby je poháněn elektromotorem a kontrolován senzory, které zajišťují automatický restart, detekci váhy materiálu, který je podáván po válečkovém stole. To zajišťuje mnohem vyšší přesnost podávání, úsporu času a menší opotřebením pohybujících se částí stolu.
- Funkce parametrů automatického řezání je vrcholnou předností strojů řady **X-TECH**. Tato funkce zřetelně zjednodušuje nastavení řezného procesu. Bylo vybráno a následně přednastaveno do paměti 63 nejběžněji používaných řezných parametrů materiálů. Přednastavené parametry mohou být v rozsahu ± 100 % libovolně měněny i v průběhu řezné operace, což je možné pro využití pilových pásů TCT.
- Funkce parametrů pro automatické řezání snižují řezný čas až o 30 % ve srovnání s tradičními pásovými pilami, zatímco životnost pilového pásu se dramaticky zvyšuje.
- (06) Svařovaný robustní ocelový rám pily s pracovní deskou pro velké zatížení eliminuje vibrační a hlukové hodnoty na naprosté minimum. Speciální dvojitá sekce umožňuje podporu vodících kol z obou stran pomocí velkých ložisek. Pohyb pilového ramene je dokonale vyrovnaný díky masivním hydraulickým válcům, tím se zvyšuje výkon pily a prodlužuje životnost pilového pásu.

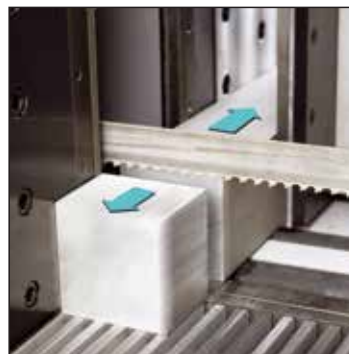

03



04



05

Dotykový displej.



Funkce parametrů automatického řezání je vrcholnou předností strojů řady **X-TECH**. Tato funkce zřetelně zjednodušuje nastavení řezného procesu. Bylo vybráno a následně přednastaveno do paměti 63 nejběžněji používaných řezných parametrů. Přednastavené parametry mohou být v rozsahu ± 100 % libovolně měněny i v průběhu řezné operace, což je nezbytné pro umožnění využití pilových pásů TCT.



X TECH 630







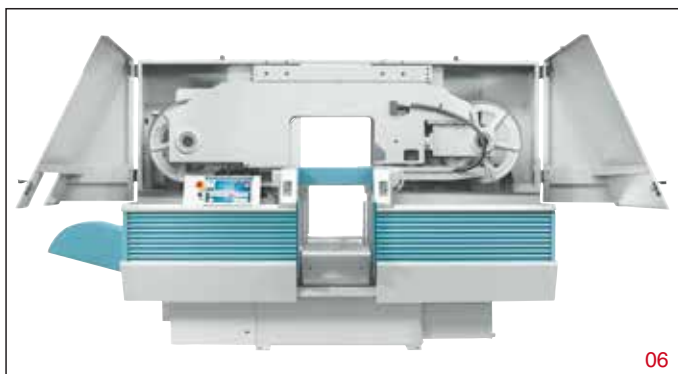

















(06) Svařovaný robustní ocelový rám pily s pracovní deskou pro velké zatížení eliminuje vibrační a hlukové hodnoty na nejnižší úrovni. Speciální dvojitá sekce umožňuje podporu vodících kol z obou stran pomocí velkých ložisek. Pohyb pilového ramene je dokonale vyrovnán díky masivním hydraulickým válcům, čím se zvyšuje výkon pily a prodlužuje životnost pilového pásu.

XTECH 410



06

X TECH 410 - TECHNICKÉ PARAMETRY				VOLITELNÉ
				
 0°	410	410	410X420	410X300
 KW	 m/1'		 Kg	
5,5	12÷100	H 41 s 1.3 L 6150	3450	B 3500 L 2000 H 2200 h 730

X TECH 630 - TECHNICKÉ PARAMETRY				VOLITELNÉ
				
 0°	630	630	630X630	630X500
 KW	 m/1'		 Kg	
7,5	9÷90	H 54 s 1.6 L 8200	6700	B 4100 L 2250 H 2500 h 800



02

CNC poloautomatické a automatické elektronicky řízené velkovýrobní dvousloupové pily s hydraulickým pohonem **XS 900/1200** a **X-TECH 900/1200** jsou opatřeny špičkovou robustní mechanickou konstrukcí spojenou především s pokročilou moderní technologií. Tyto pily, s ohledem na jejich spolehlivost a hospodárnost, jsou vhodné zejména pro plnění náročných průmyslových řezných aplikací v té nejvyšší kvalitě. Z důvodu dosažení maximální přesnosti a produktivity jsou tyto pily určeny pouze pro kolmé dělení materiálu.

- Tyto do detailu propracované pily ztělesňují tu nejlepší řeznou technologii a nejlepší výkon při řezání speciální oceli.
- (06) Svařovaný robustní ocelový rám pily, který eliminuje vibrační a hlukové hodnoty na nejnižší minimum.
- (03) Veškeré pohyby pilového ramene jsou ovládány pomocí kuličkových šroubů vektorovým elektromotorem. Pilový pás je také poháněn vektorovým motorem.
- Veliký a přehledný řídicí panel zobrazuje hlášení o provozních anomáliích stroje.
- (04) Dalším specifickým rysem tohoto stroje jsou válečky poháněné oleodynamickým motorem, které zajišťují správnou pozici děleného materiálu. Pohybují se kolmo k materiálu a tím zajišťují jeho dokonalé upnutí.
- Vedení pilového pásu je zajištěno přílozkami z tvrdokovu, vodící lištou s kuličkovými ložisky a je hydraulicky udržováno v kontaktu s pilovým pásem, čímž zajišťuje jeho optimální vedení. (05) Flexibilní vedení pilového pásu je automaticky udržováno co nejbližší oblasti řezu s elektronickou regulací rychlosti pro dosažení maximální přesnosti.
- Pilový pás je napínán pomocí hydraulického válce ovládaným softwarem stroje.
- Pokud je stroj v klidovém režimu nebo po provedení řezného cyklu, je napětí automaticky uvolněno po uplynutí předem

stanovené doby. Hydraulicky poháněné čištění pilového pásu dvěma ocelovými kartáči je nastavitelné.

- Hydraulický agregát je vybaven čerpadlem s variabilní kapacitou a redukčním ventilem.
- Motorizovaný vynašeč třísek je opatřen hydraulickým pohonem a regulací rychlosti.
- Díky optimální poloze pilového pásu může uživatel umístit pás v blízkosti povrchu jednotlivého řezaného kusu a po ukončení řezné operace se pilový pás automaticky vrací na původní místo. Alternativně může zůstat i pod řezaným materiálem. Během řezného cyklu porovnává software napnutí pilového pásu s přednastavenými parametry i v případě, že by nastaly markantní změny, a díky těmto systémům může pilu kdykoliv bez problému zastavit.
- Automatická verze s CNC řízením u modelu **X-TECH 900/1200** je vybavena podavačem o délce 500 mm pro sériovou výrobu.
- Materiál je podáván pomocí podávacího stolu se sedmi válečky, které jsou poháněny hydraulicky, orbitálním motorem, který umožňuje přesné usazení materiálu i při maximálním zatížení.
- Všechny řízené pohyby stroje jsou zajišťovány čtyřmi kuličkovými šrouby s vysokou odolností obou statických a dynamických zatížení.
- Tvrzené a broušené prizmatické vedení.



03



04



Automatická verze s CNC řízením u modelu **X-TECH 900/1200** je vybavena podavačem o délce 500 mm pro sériovou výrobu.



Díky optimální poloze pilového pásu může uživatel umístit pás v blízkosti povrchu jednotlivého řezaného kusu a po ukončení řezné operace se pilový pás automaticky vrací na původní místo. Alternativně může zůstat i pod řezaným materiálem. Během řezného cyklu porovnává software napnutí pilového pásu s přednastavenými parametry i v případě, že by nastaly markantní změny, a díky těmto systémům může pilu kdykoliv bez problému zastavit.









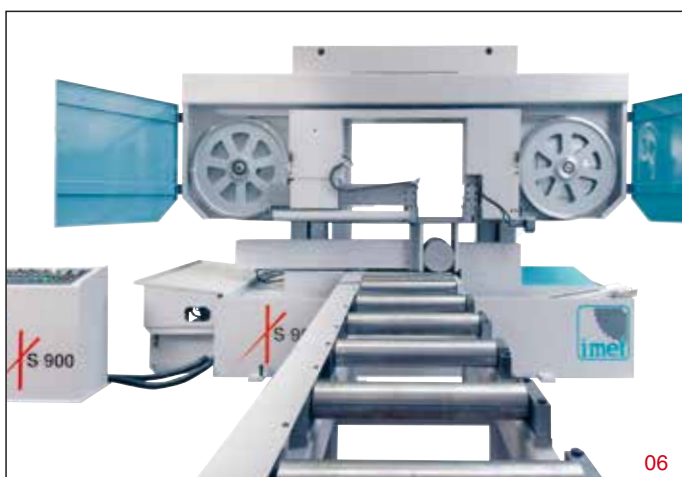

(03) Veškeré pohyby pilového ramene jsou ovládány pomocí kuličkových šroubů vektorovým elektromotorem. Pilový pás je také poháněn vektorovým motorem.











XS 900



XS 900 - X TECH 900 - TECHNICKÉ PARAMETRY

				
0°	900	900	900X900	
				
11	14÷60	9300X67	8450 (XS 900)	B 4485 L 1680 H 3150 h 790 (XS 900)

XS 1200 - X TECH 1200 - TECHNICKÉ PARAMETRY

				
0°	1000	1000	1200X1000	
				
18	14÷60	11300X80	9000 (XS 1200)	B 5000 L 1680 H 3150 h 790 (XS 1200)

VÁLEČKOVÉ PODÁVACÍ STOLY

01 RTS - W30 / W40

Válečkové podávací stoly s volnými válečky jsou určeny pro použití na vstupní i výstupní straně. Stoly jsou vyrobeny svařením ocelové konstrukce o délce 2 m, se 7 válečky z galvanizované oceli (v PVC provedení pro modely Velox). První segment je vybaven dvěma výškově nastavitelnými podstavci a druhý s jednoduchými podstavci. Stoly obsahují ochranné desky mezi válečky, které zabraňují uvíznutí a následnému poškození materiálu. Konstrukce je plně uzavřena tak, aby nedocházelo ke ztrátám chladicí kapaliny.



W30
Válečky ve tvaru „V“



W30 / W40
Vertikální válečky

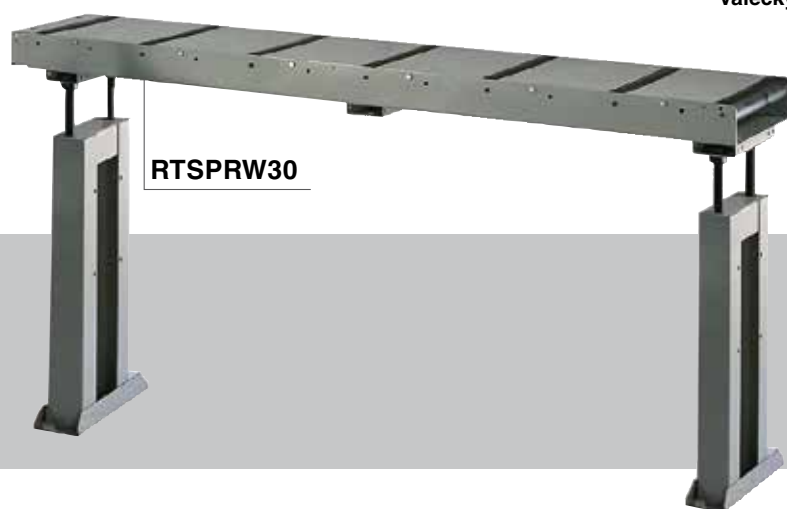

RTSPRW30



RTS 23060C1
Podávací stůl pro modely
BASIC 230/60 a GBS

05 RTM - W30 / W40

- Identická konstrukce jako u válečkových stolů modelové řady RTS
- K použití na výstupní straně s délkovým dorazem a metrickým pravítkem pro odečítání délky
- Mechanický doraz polohy pomocí rukojeti

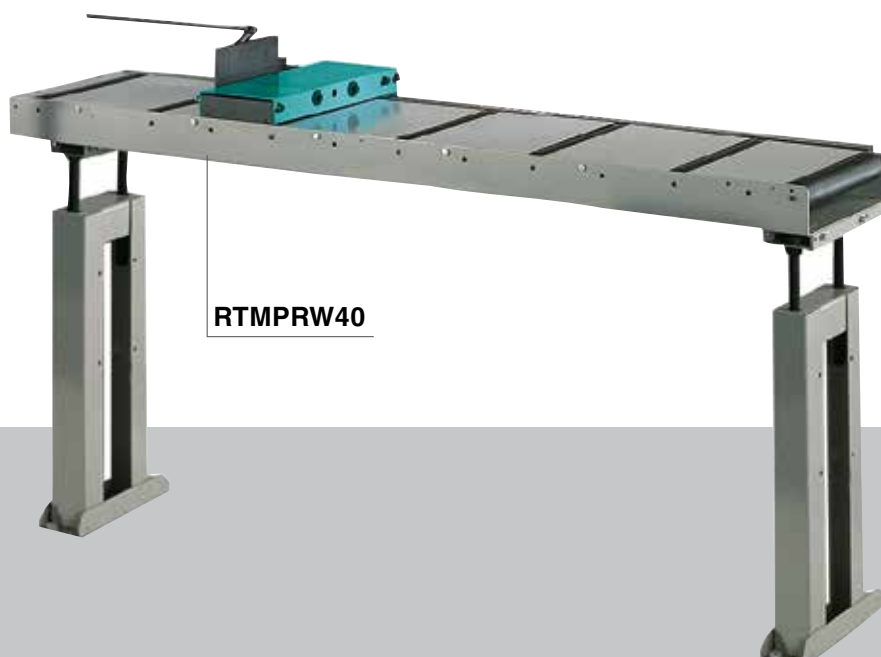

RTMPRW40



W30

01



W40

02

06

RTD - W30 / W40

Válečkové podávací stoly s volnými válečky, ručním aretačním kolečkem s řetězovým převodem, délkovým dorazem a digitálním načtením měřítka pomocí LCD displeje. (01) Automatický a pneumaticky odběr materiálu 50 mm k usnadnění vykládky řezaného kusu, návrat do původní polohy pomocí řídicího tlačítka. (02) Délkový doraz s řídicím tlačítkem a pneumatickým pístem. Poziční blokování polohy je vždy pneumatické pomocí řídicího tlačítka.

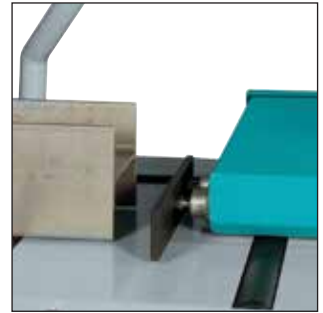

01



02



RTD2LW30

07

RTP - W30 / W40

Válečkové stoly s volnými válečky, délkovým dorazem a motorově poháněným posuvem s možností plánovat až 10 různých délek pomocí (03) PLC ovladače. (01) Pohyb přes ozubený řemen a motor s převodovkou na (02) vodících lištách s kuličkovými ložisky. Délkový doraz je zajištěn pneumatickým válcem. Čtení polohy se provádí pomocí snímače a stojanu. Dodávané v délkách od 3 m. Automatické odebrání materiálu 50 mm k usnadnění vykládky řezaného kusu, návrat do původní polohy pomocí řídicího tlačítka.



01

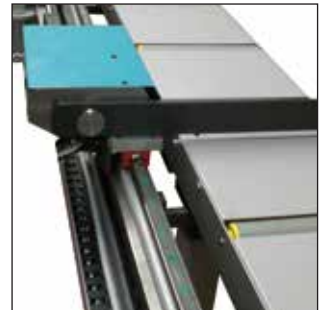

02



03



W30 Kompatibilní s:

GBS - BASIC 270 - BS 300 - SIRIO - RECORD
VELOX (s PVC válečky)

B	d	H	L	ZATÍŽENÍ	POČET VALEČKŮ
300	50	850 1040	2000	840	7

W40 Kompatibilní s:

BS 300/60 AFI-E - BS 300/60 AFI-NC - BS 350
VTF 500

B	d	H	L	ZATÍŽENÍ	POČET VALEČKŮ
400	60	870 1060	2000	840	7

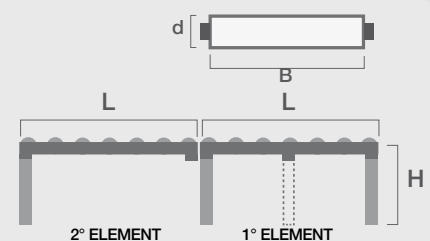

VÁLEČKOVÉ PODÁVACÍ STOLY

08

RTS - BS 400 / KS / KTECH 450 / H 601

- Válečkové stoly s volnými válečky.
- Pro použití na vstupní i výstupní straně.
- Se svařovanou ocelovou konstrukcí o délce 1,5 m a podpůrnými podložkami s podstavcem.
- Připraveno pro upevnění k podlaze s možností regulace výšky.



09

RTL - BS 400 / KS / H 601

- Válečkové stoly s volnými válečky.
- Pro použití na výstupní straně.
- S manuálním pohybem.
- (01) Délkový doraz.
- Digitální načtení měřítka pomocí LCD displeje.
- Délkový doraz se pohybuje na vodících lištách s kuličkovými ložisky (02).
- Stoly jsou dodávány v délkách od 3 m.
- Mechanický doraz polohy pomocí rukojeti.



01

02

RTP - BS400 / KS / H 601

Vstupní a výstupní válečkové podávací stoly s motorově poháněným posuvem, dorazem a s možností plánovat až 10 různých délek pomocí (01) PLC ovladače. Pohyb přes ozubený řemen a motor s převodovkou na vodících lištách s kuličkovými ložisky. Délkový doraz je zajištěn pneumatickým válcem. Čtení polohy se provádí pomocí snímače a stojanu. Dodávané v délkách od 3 m. (02) Automatické odebrání materiálu 50 mm k usnadnění vykládky řezaného kusu, návrat do původní polohy pomocí řídicího tlačítka.



Kompatibilní s:
BS 400 / KS 450

B	d	H	L	ZATÍŽENÍ	POČET VÁLEČKŮ
450	76	905 845	1500	1500	6

Kompatibilní s:
KS 620 / H 601

B	d	H	L	ZATÍŽENÍ	POČET VÁLEČKŮ
600	76	820 805	1500	1500	6

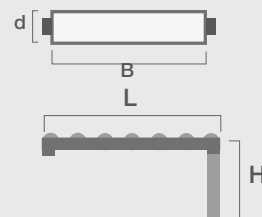

RTS - H 700 / 800 / 1200 - K 702 / 802 / 1202 - XS

- Vstupní a výstupní válečkové podávací stoly s volnými válečky a s možností doplnění o měřicí systém.
- Více informací poskytneme na dotaz.



VÁLEČKOVÉ PODÁVACÍ STOLY

12 RTS - X TECH

- Válečkové podávací stoly s volnými válečky o standardní délce 2 m.
- Nosníková konstrukce velkých rozměrů ze svařované oceli s 5 robustními válečky na centrálním otočném čepu s kuličkovými ložisky na obou stranách a dvěma vertikálními bočními válečky.
- Na požádání lze stůl vybavit dvojitým párem vertikálních válečků s nastavitelnou šířkou (01) pro případ řezu ve svazku.
- Připraveno pro upevnění k podlaze s možností regulace výšky.



01

RTS

	B	d	H	L	POČET VÁLEČKŮ
X TECH 320	320	60	774	2000	5
X TECH 410	410	68	730	2000	5
X TECH 630	630	88	800	2000	5
XS / XTECH 900	950	135	790	2000	5
XS / XTECH 1200	1250	135	790	2000	5

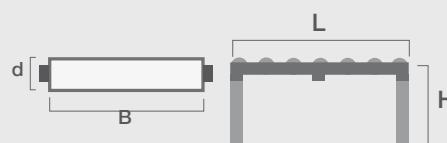

13 AUTOMATICKÝ PODÁVACÍ SYSTÉM

Automatický podavač tyčového materiálu je řízený přímo softwarem pily, ke které je připojen a kde jsou tyče automaticky podávány. Podavač se skládá z podpůrných ploch, tažných řetězů a nakládacích stanic (od 5 do 15). Podpůrné plochy se mohou lehce pohybovat díky modulární struktuře. Podavač je vybaven systémem blokování tyčí, vertikálními válečky a převodovkami pro pohyb tažných řetězů.

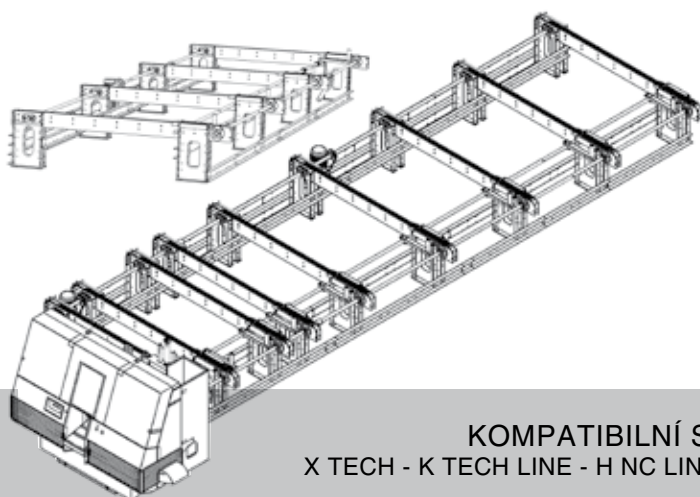

KOMPATIBILNÍ S:
X TECH - K TECH LINE - H NC LINE

Zaměřte svým čtecím zařízením QR CODE a podívejte se pohodlně na prezentační video k modelu X-TECH 410, který je vybaven systémem automatického podavače tyčového materiálu.





01



02



03



04

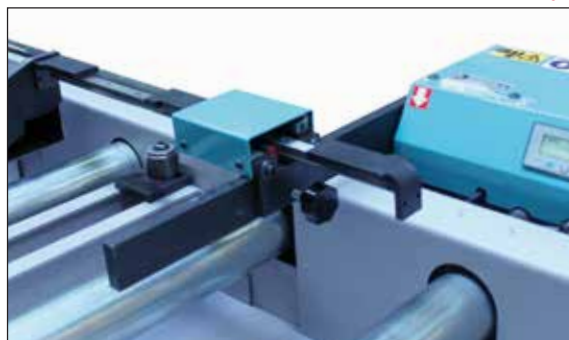

05

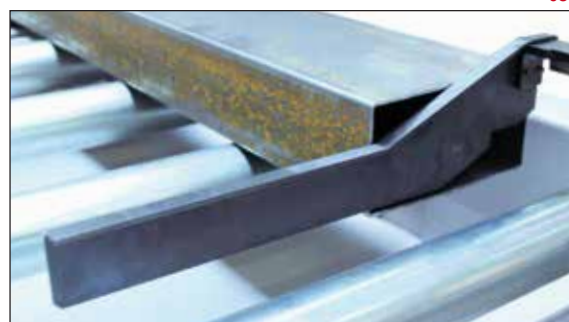

06

- Válečkové podávací stoly s poháněnými válečky určené pro použití na vstupní i výstupní straně.
- (03) Pohyb je zajištěn pomocí ozubení, řetězů a elektromotorem řízeným převodníkem.
- (01, 02) Řízení válečkového stolu je provozováno pomocí řídicího tlačítka na mobilním panelu s regulací rychlosti pohybu, směru pohybu, nouzového tlačítka.
- (06) Možnost doplnění stolu metrickým pravítkem, manuálním polohovadlem s digitálním čtením nebo verzí s motorem.
- Ve verzi s motorem je možné uložit do paměti až 10 různých délek pomocí PLC ovladače.
- (05) Snímač polohy ke zpomalení pohybu materiálu a k zaručení přesnosti délek řezu.

Operace: Jakmile je zvolen směr pohybu vstupních - výstupních dopravníků, posune operátor pomocí ovládacího panelu materiál tak, aby se v blízkosti dorazu automaticky zastavil do nastavené míry.

VÁLEČKOVÉ PODÁVACÍ STOLY

14

RTR - KS / H / XS STOLY S MOTORIZOVANÝMI VÁLEČKY



01



02



03

Verze s motorovým pohonem a programovatelným měřicím systémem



(01) Schneider 5" dotykový displej.



Možnost naprogramovat až 20 řezných linií s rozdílnými délkami, úhly a počty kusů.



(02, 03) Pneumatický sklápěcí doraz pro snadné vykládání materiálu.



04



(04) Posun materiálu zajištěn střídavým motorem s hřebenovým převodem.



Posuv na lineární vodící liště.



Dostupné do délky 12 m.



15
RABGBC
GBS 185, 218, 240
Spojovací prvek
pro vstupní plochu



16
RABGBS
GBS 185, 218, 240
Spojovací prvek
pro výstupní plochu



17
RAB27C
BASIC 270
Spojovací prvek
pro vstupní plochu



18
RAB27S
BASIC 270, GBS 270
Spojovací prvek
pro výstupní plochu



19
RAB26C
BS 300/60 - GH - SH
Spojovací prvek
pro vstupní plochu.



20
RAB26S
BS 300/60, GH, SHI
Spojovací prvek
pro výstupní plochu



21
RAB2PS
BS 300 PLUS, GH, SH, SHI
Spojovací prvek
pro výstupní plochu



22
RAB35S
BS 350 GH, SHI
Spojovací prvek
pro výstupní plochu.



23
RAB40S
BS 400 SHI
Spojovací prvek
pro výstupní plochu



24
RAVTFC
VTF 500 SHI-E
Spojovací prvek
pro vstupní plochu



25
RAVTFE
VTF 500 SHI-E
Spojovací prvek
pro výstupní plochu



26
RAVTFCR
VTF 500 SHI-E
Spojovací prvek
pro výstupní plochu se
zdvihací válečkovou tratí



27
RAB40C
Spojovací prvek
pro vstupní plochu



28
RAKS450 - RAB45S
Spojovací prvek
pro vstupní a výstupní
plochu



29
RARECC
RECORD 350
Spojovací prvek
pro vstupní plochu



30
RARECS
RECORD 350
Spojovací prvek
pro výstupní plochu



31
RASIRU
GBS 270 - SIRIO 315, 370,
SH, SHE
Spojovací prvek pro vstupní
a výstupní plochu



32
RASAFEC
SIRIO 370 AF-E, AF-NC
Spojovací prvek
pro vstupní plochu.



33
RAVELU
VELOX 350, SHE
Spojovací prvek pro vstupní
a výstupní plochu



34
RAVAFC
VELOX 350 AF-E, AF-NC
Spojovací prvek
pro vstupní plochu



784385 - WS
Teleskopická mobilní pod-
pěra materiálu s válečkem



185007 - PA
PERFECT 250
Podstavec



185382 - MCP
PERFECT 275, 300
Mobilní podstavec
s dvěma kolečky



231700-IBC
PERFECT 275, 300
Podstavec s předními
dvířky



230092-IBL
RECORD
Podstavec s předními
dvířky

PŘÍSLUŠENSTVÍ



**230095 - IBS
VELOX 350**
Podstavec se skluzem
pro sběr třísek



000970
Nožní pedál



42
Převodník pro regulaci
rychlosti pilového pásu



43
BS 300/60 - BS 300 PLUS
Pneumatický svěrák



44
PERFECT 300 - RECORD - SIRIO
Pneumatický svěrák



45
PERFECT 275 - 300 - RECORD
Dvojitý svěrák



46
691100 - SIRIO
Vertikální pneumatický
svěrák



47
SIRIO
Litinové čelisti ve tvaru „V“



48
VELOX
Hliníkové čelisti ve tvaru „V“



49
Jeden redukční ventil
pro hydraulický svěrák



50
Dva redukční ventily
pro hydraulické svěráky



51
Hydraulické zařízení
pro řez ve svazku



52
Hydraulické zařízení
pro řez ve svazku



53
Hydraulické zařízení pro řez ve svazku

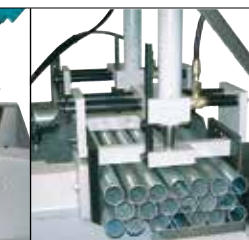

54
Hydraulické zařízení pro řez ve svazku



55
XT40002
BS 350 - 400 SHI
Hydraulický vertikální
svěrák, výstupní strana

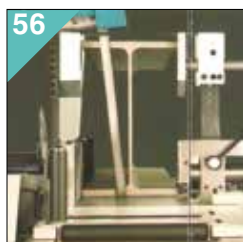

56
000950
VTF 500 SHI-E
Přídavný svěrák

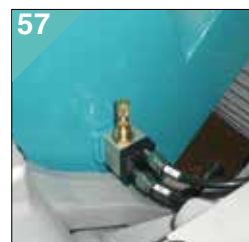

57
000960
VELOX 350
Sprejové mazání



58
Systém minimálního mazání



59
Systém minimálního mazání



60
Digitální LCD ukazatel
nastavení úhlů



61
Laserový paprsek



62
Zařízení pro kontrolu kolmé osy a přesnosti pilového pásu



63
Zařízení pro kontrolu kolmé osy a přesnosti pilového pásu



64
Laserová detekce pro automatický ořez materiálu



65
Ukazatel rychlosti posuvu pilového rámu



66
Odsávací zařízení třísek



67
000910 RTD RTP
Adaptér pro synchronizaci válečkového stolu s pohybem pilového ramene



69
000955 BS 300/60 - BS 350/60 - BS 400/60 AFI-E
Dodatečný podpůrný váleček podavače



70
000954 BS 300/60 AFI-E - AFI-NC
Dodatečný horizontální váleček



71
XS3200 VELOX 350
Vertikální pneumatický svěrák



72
000942 VELOX 350 AF-E AF-NC
Čelisti pro redukování minimálního odpadového konce

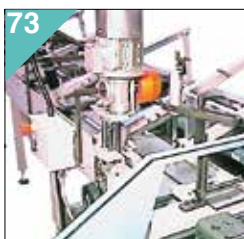

73
000935-01 SIRIO 370 AF-NC SLB6 VELOX 350 AF-NC SLB6
Zařízení pro nosné tyče do 10 mm



74
RL
Digitální čtení s automatickým délkovým dorazem a s automatickými čidly pro zpomalení



75
RI-W45 - RI-W60 BS 400 - KS - H 601
Pár omezujících vertikálních nastavitelných válečků



76
RAB61S H601 - H601 NC
Spojovací prvek pro výstupní plochu.



77
RI-250
Vertikální váleček



78
Y130171 GBS 130 - GBS 171
Podstavec bez dvířek s vnitřním prostorem



79
H 601 - H 700 - KS 702 KTECH 702
Hydraulické zařízení pro napínání pilového pásu

SPECIÁLNÍ APLIKACE

Díky našim bohatým zkušenostem a KNOW-HOW jsme připraveni vyslechnout požadavky našich zákazníků a pomáhat plnit jejich představy. Analyzujeme a navrhujeme speciální řešení a modifikace našeho zařízení, abychom dostali všem požadavkům našich uživatelů.

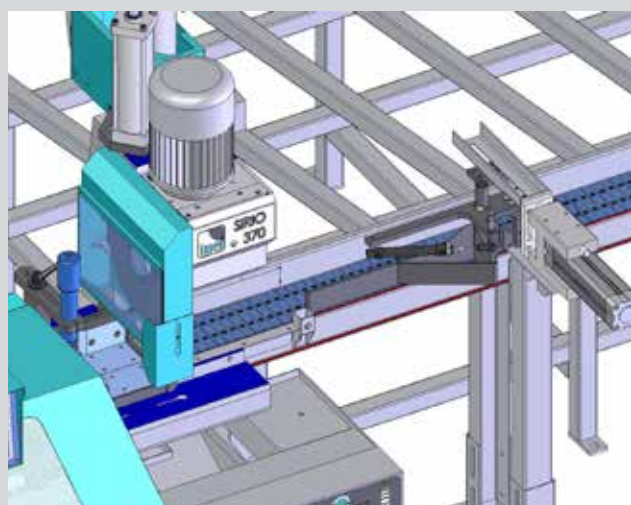
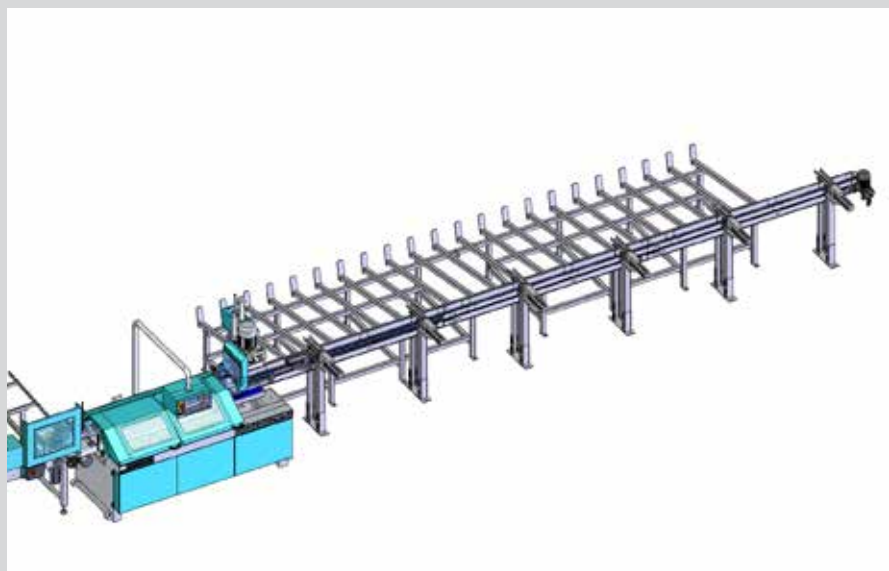

SIRIO 370 AF-NC F 1200

Automatická řezná souprava se vstupním a výstupním systémem

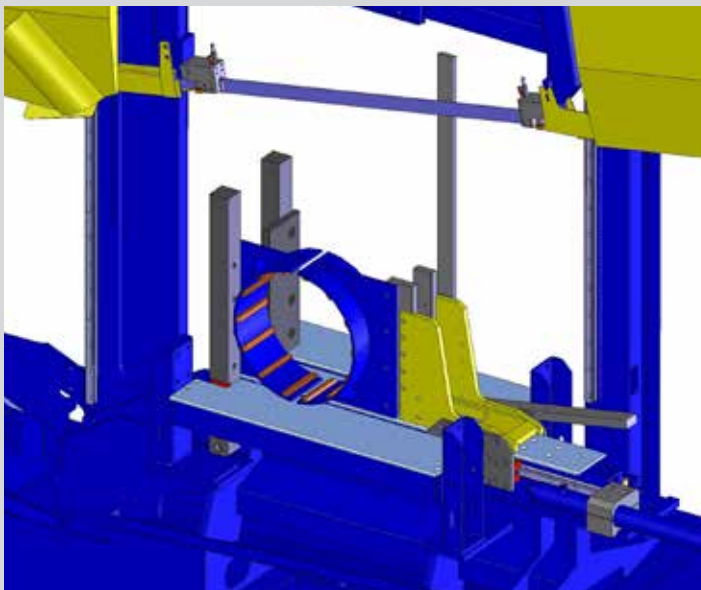

H 820

Speciální projekt uchycení a dělení velkokapacitních trubek atypickým svěrákem

SPECIÁLNÍ APLIKACE

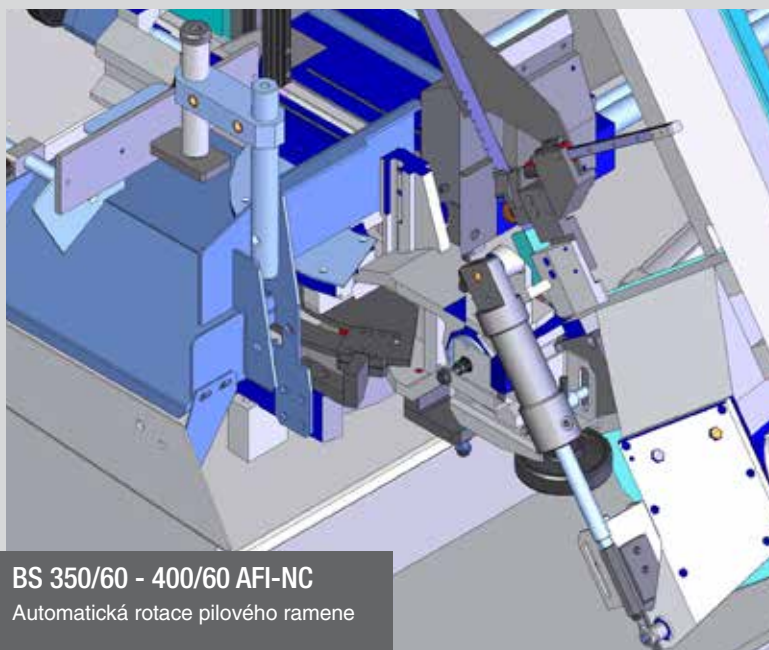

BS 350/60 - 400/60 AFI-NC
Automatická rotace pilového ramene

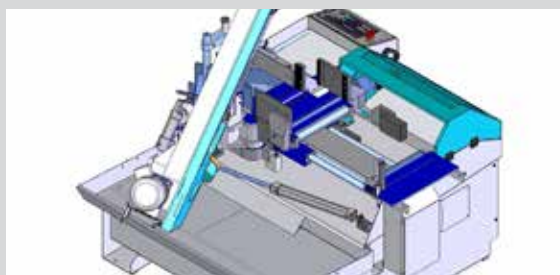

KTECH 1202 F6000
Automatická řezná souprava se vstupním a výstupním systémem

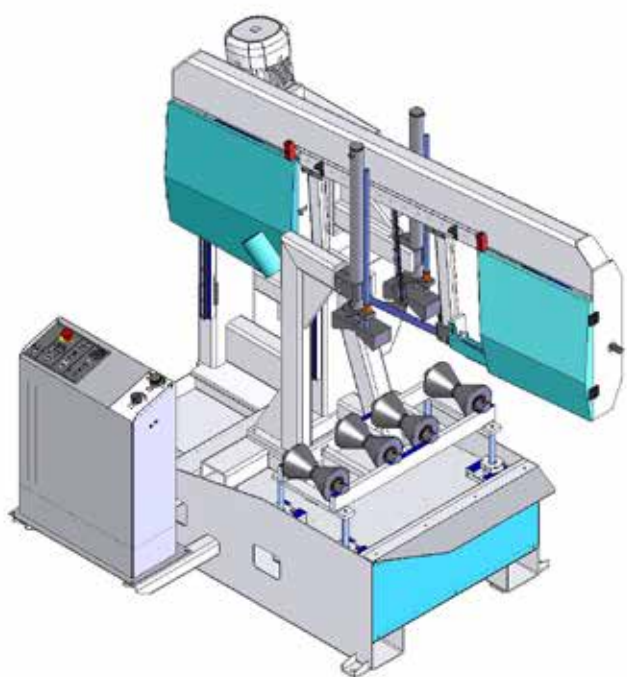
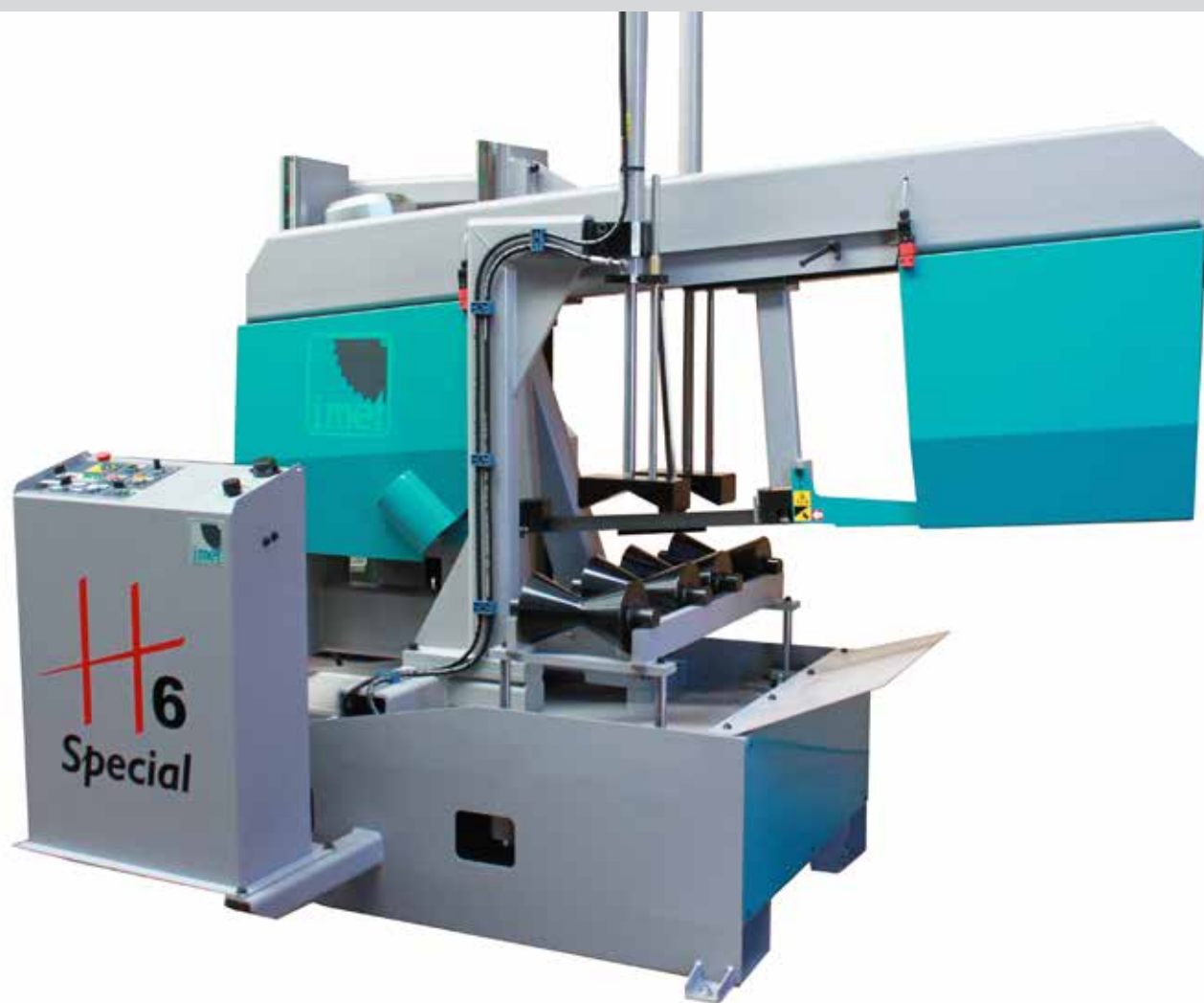

H 601 Special

Pásové pily se speciálním svěrákem a čelistmi pro řez kruhových tyčí až do průměru 550 mm

SPECIÁLNÍ APLIKACE

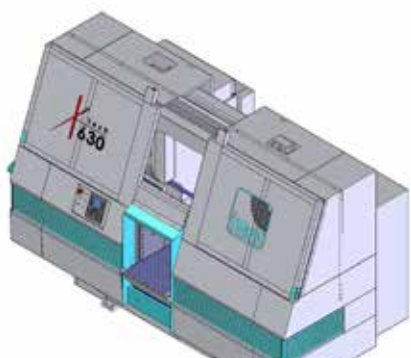

XTECH 630

Vertikální otevírání krycích dveří k optimalizaci prostoru v okolí stroje

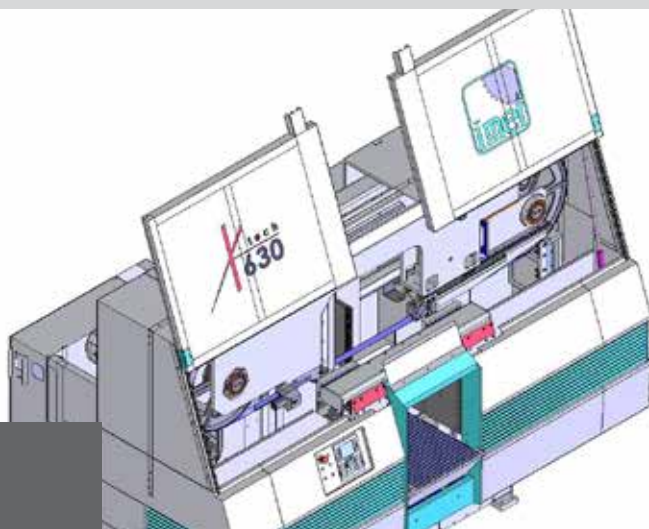

KTECH 702 F 6000

Automatická řezná souprava se vstupním a výstupním systémem

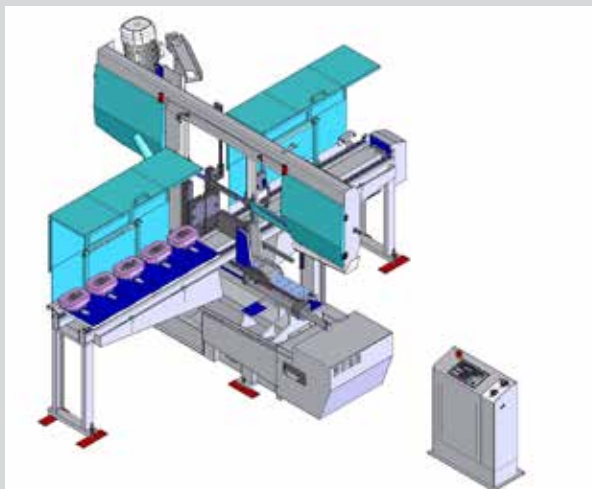

H 700 NC F 2000

Automatická pásová pila se speciálním podavačem a svěrákem pro řezání elektrických transformátorů

SPECIÁLNÍ APLIKACE



SIRIO 370 AF-NC F1200 + SLB 6000

Automatická řezná souprava se vstupním a výstupním systémem

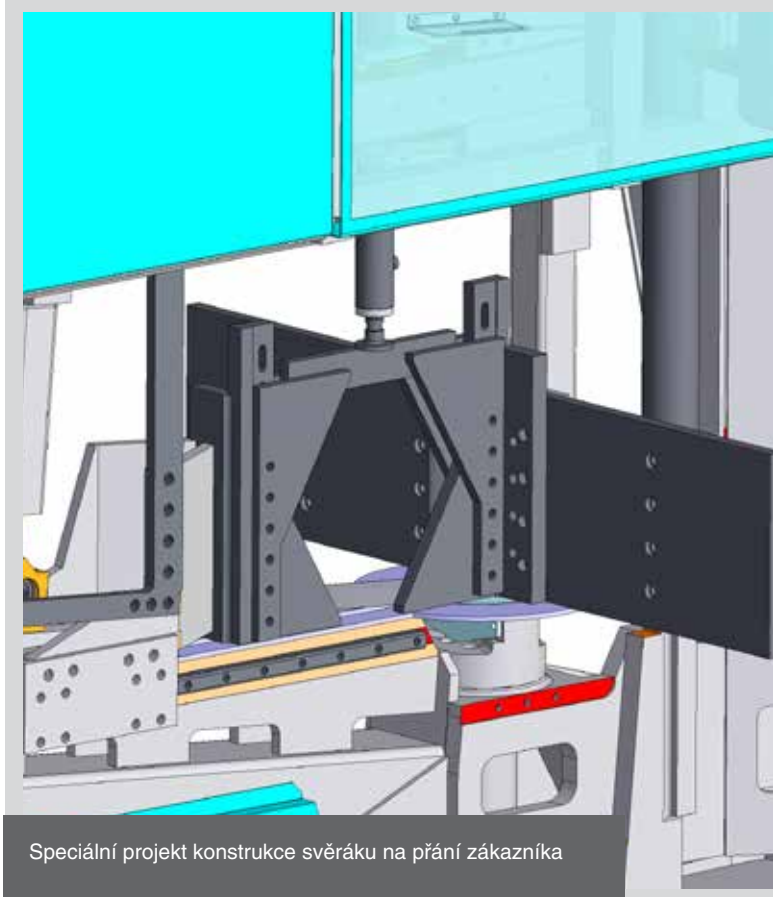

Speciální projekt konstrukce svěráku na přání zákazníka



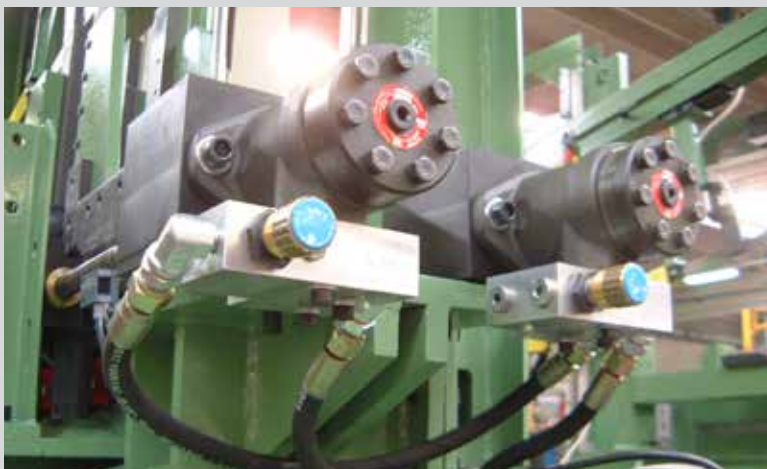

H 700

Automatická řezná souprava se vstupním a výstupním systémem



MAXI LINE

Speciální projekt řezání velkého svazku na přání zákazníka

Datum: _____

Jméno: _____

1. **Materiál (typ, tvrdost, klasifikace)**

2. **Velikost materiálu (průměr, výška, tloušťka)**

3. **Úhel řezu (45°, 90°, 135°, 150°, jiné)**

4. **Minimální délka řezu (mm)**

5. **Maximální délka řezu (mm)**

6. **Délka tyčového materiálu (mm)**

7. **Počet řezů za rok maximální sekce**

8. **Počet řezů za rok nejpoužívanější sekce**

9. **Požadovaný řezný čas**

10. **Automatické upnutí (ano/ne)**

11. **Automatický pohyb pilového ramene (ano/ne)**

12. **Automatická změna úhlu řezu (ano/ne)**

13. **Automatické podávání (ano/ne)**

















14. **Automatická změna tyčového materiálu (ano/ne)**

15. **Programování různých řezných délek (ano/ne)**

16. **Vyžadovaný typ pily (pásová pila, okružní pila, odřezávací pila)**

17. **Potřebná příslušenství (válečkové podávací stoly, řez svazků, mazání...)**

PŘEHLED POUŽITÝCH TECHNICKÝCH POJMŮ

	Možný úhel řezu		Rychlost pilového pásu - metr / minuta
* 	Maximální průměr řezu kruhového plného nebo dutého materiálu		Rychlost řezného kotouče - otáčky / minuta
* 	Maximální rozměr řezu čtvercového plného nebo dutého materiálu		Rozměry pilového pásu
* 	Maximální rozměr řezu obdélníkového plného nebo dutého materiálu		Rozměry pilového kotouče
	Řezání ve svazku		Hmotnost stroje
	Elektrické připojení		Výkon motoru pro pohon pilového pásu / pilového kotouče
	Volba rychlosti		Potřeba tlakového vzduchu
	Kontinuální regulace rychlosti		H: výška B: šířka L: hloubka h: pracovní výška

* **UPOZORNĚNÍ:** Maximální řezná kapacita se vztahuje k profilům. Pro řez plných materiálů musí být řezná kapacita zmenšena. Pro další informace, prosím, kontaktujte naše obchodní oddělení.



Stroje jsou vyráběny dle platných evropských norem a jsou opatřeny prohlášením o shodě.



Stroje splňují veškeré stávající normy elektromagnetické kompatibility.



Italská asociace výrobců strojního nářadí.

Upozornění:

Zobrazení produktů v tomto katalogu má pouze ilustrační charakter. Výrobce neustále provádí vývoj a vylepšování, a proto si vyhrazuje právo na změny designu i parametrů bez předchozího upozornění. V případě dotazů se obraťte na kontakty uvedené na str. 98 až 99.

LIBEREC – SÍDLO SPOLEČNOSTI – KORPORÁTNÍ OBCHOD & CENTRUM LOGISTIKY

 +420 482 345 560, +420 482 345 561
+420 733 133 285

 info@artweld.cz

 Nádražní 120
460 06 Liberec

NAVIGACE



ARTWELD ROBOTICS & AUTOMATION

 +420 483 323 033
+420 607 074 729

 ara@artweld.cz

 Dr. Milady Horákové 281
460 06 Liberec

NAVIGACE



LIBEREC – PRODEJNA SVÁŘEČSKÉ TECHNIKY

 +420 482 345 560, +420 482 345 561
+420 733 133 285

 liberec@artweld.cz

 Nádražní 120
460 06 Liberec

NAVIGACE



LIBEREC – SVÁŘEČSKÁ ŠKOLA

 +420 482 710 775
+420 736 481 814

 skola@artweld.cz

 Ještědská 218/105
460 08 Liberec

NAVIGACE



JABLONEC NAD NISOU – PRODEJNA SVÁŘEČSKÉ TECHNIKY

 +420 483 312 870, +420 483 312 889
+420 736 481 817

 jablonec@artweld.cz

 K Černé studnici 4566/13
466 01 Jablonec nad Nisou

NAVIGACE

**JABLONEC NAD NISOU – PLNÍRNA CO2, PROPAN-BUTANU, STANICE LPG**

 +420 483 704 350
+420 736 481 825

 zelivskeho@artweld.cz

 Želivského 4114/15
466 01 Jablonec nad Nisou

NAVIGACE

**KLADNO – PRODEJNA SVÁŘEČSKÉ TECHNIKY**

 +420 312 248 278, +420 312 246 521
+420 736 481 824

 kladno@artweld.cz

 Tucharaz 2573
272 01 Kladno

NAVIGACE

**DĚČÍN – PRODEJNA SVÁŘEČSKÉ TECHNIKY**

 +420 412 514 216, +420 412 514 217
+420 608 550 602

 decin@artweld.cz

 Oldřichovská 15/7
405 02 Děčín

NAVIGACE





ARTWELD